

C 60/70/80D

C 60/70/75L

Diesel– oder Treibgasantrieb

Luft– oder SE–Bereifung

6.000 kg 7.000 kg 7.500 kg 8.000 kg

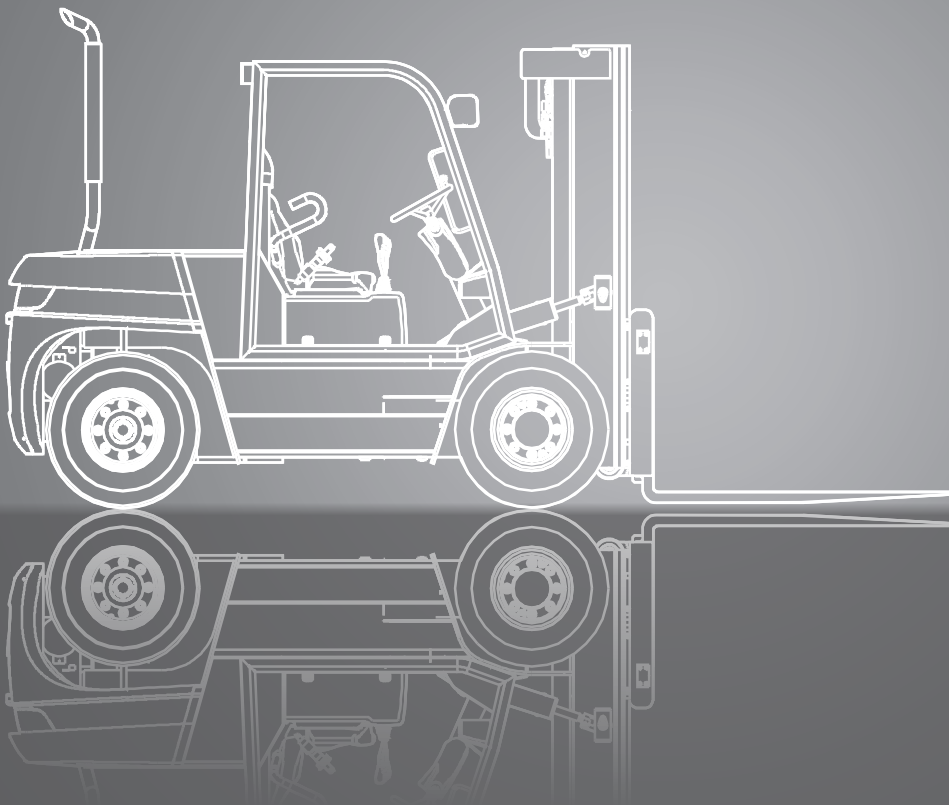

ABMESSUNGEN

C60/80

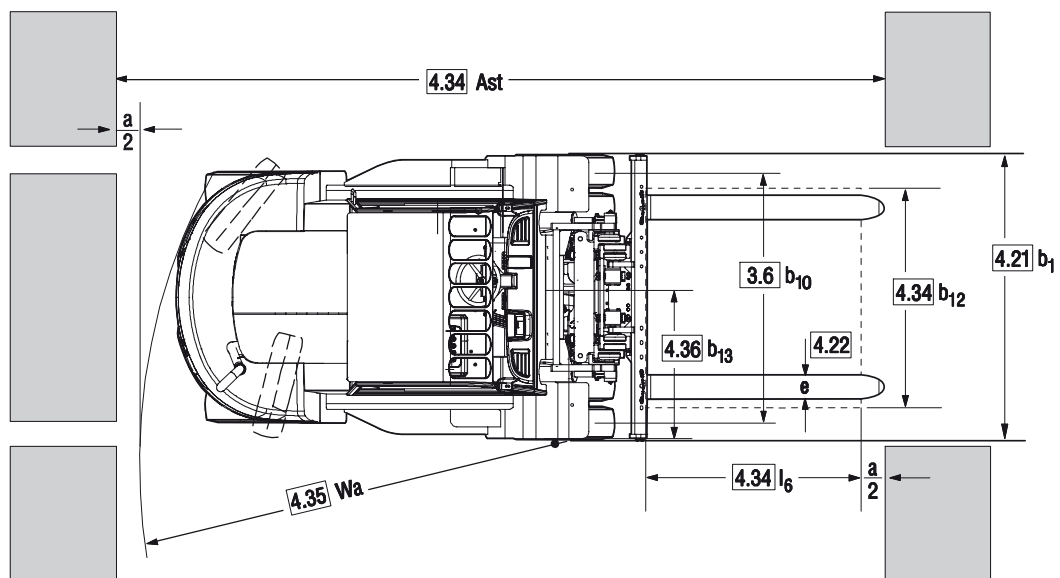
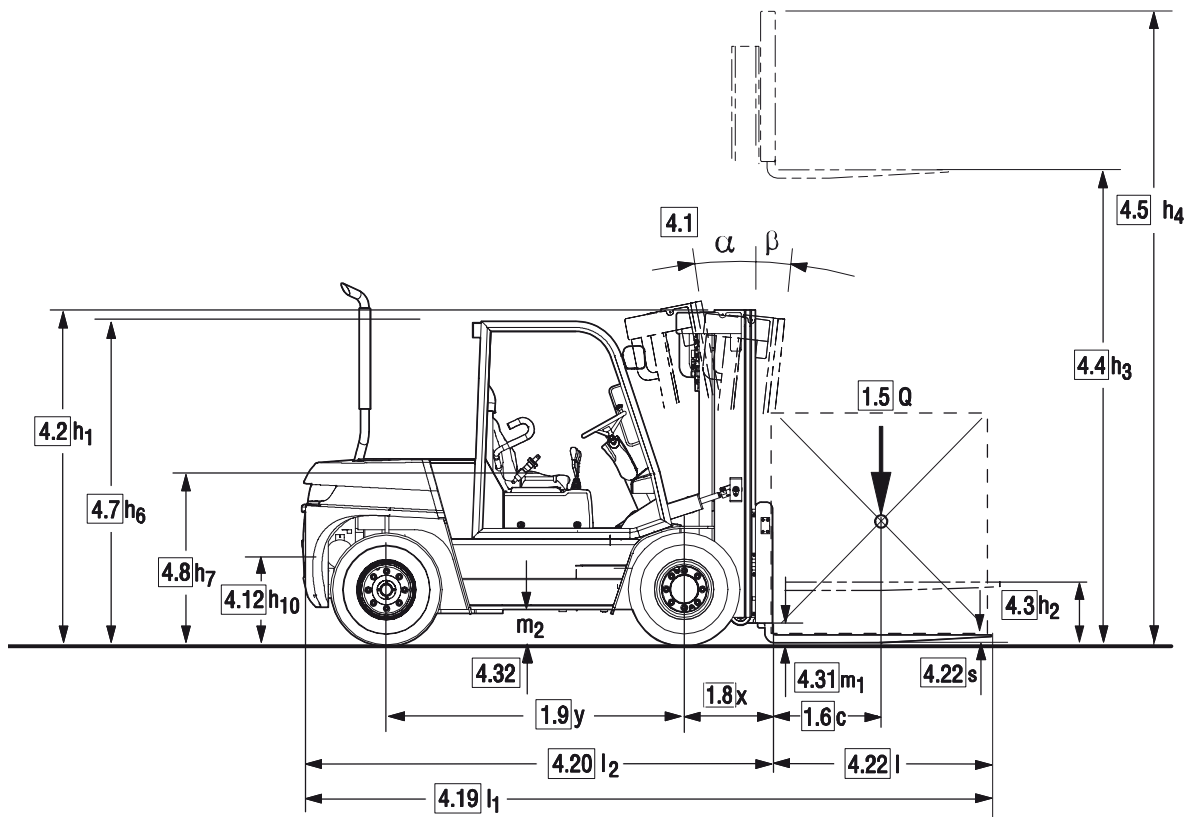

$$A_{st} = Wa + x + l_6 + a$$

gilt nur bei $\frac{b_{12}}{2} < b_{13}$

$$A_{st} = Wa + \sqrt{(l_6 + x)^2 + \left(\frac{b_{12}}{2} - b_{13}\right)^2} + a$$

gilt nur bei $\frac{b_{12}}{2} \geq b_{13}$

$a = 200$

Die zugehörigen Werte finden Sie unter entsprechenden Zeilennummern in der Tabelle „Technische Daten“

TECHNISCHE DATEN

Technische Daten nach VDI 2198

1.1 Hersteller (Kurzbezeichnung)		CLARK	CLARK	CLARK	
Kennzeichen	1.2 Typzeichen des Herstellers	C60D	C70D	C80D	
	1.3 Antriebsart	Diesel	Diesel	Diesel	
	1.4 Bedienung	Sitz	Sitz	Sitz	
	1.5 Tragfähigkeit/Last	Q (kg)	6000	7000	8000
	1.6 Lastschwerpunkt	c (mm)	600	600	600
	1.8 Lastabstand	x (mm)	630	630	660
	1.9 Radstand	y (mm)	2250	2250	2530
Gewicht	2.1 Eigengewicht	kg	9306	9676	10438
	2.2 Achslast mit Last vorn/hinten	kg	13336/1970	14758/1918	16275/2163
	2.3 Achslast ohne Last vorn/hinten	kg	4071/5235	3950/5726	4263/6175
Räder, Fahrwerk	3.1 Bereifung, L = Luft *1	L	L	L	
	3.2 Reifengröße vorn	8.25 x 15 -14PR	8.25 x 15 -14PR	8.25 x 15 -18PR	
	3.3 Reifengröße hinten	8.25 x 15 -14PR	8.25 x 15 -14PR	8.25 x 15 -18PR	
	3.5 Räder, Anzahl vorn/hinten (x = angetrieben)	4x/2	4x/2	4x/2	
	3.6 Spurweite vorn	b10 (mm)	1575	1575	1575
	3.7 Spurweite hinten	b11 (mm)	1610	1610	1610
	Grundabmessungen	4.1 Neigung Hubgerüst/Gabelträger, β = vor / α = zurück	Grad	10/15	10/15
4.2 Höhe Hubgerüst eingefahren		h1 (mm)	2650	2650	2726
4.3 Freihub		h2 (mm)	110	110	233
4.4 Hub *2		h3 (mm)	3300	3300	3300
4.5 Höhe Hubgerüst ausgefahren (mit Lastenschutzgitter)		h4 (mm)	4464	4464	4464
4.7 Höhe über Schutzdach Std./Kabine		h6 (mm)	2370/2428	2370/2428	2370/2428
4.8 Sitzhöhe		h7 (mm)	1320	1320	1320
4.12 Kupplungshöhe		h10 (mm)	470	470	470
4.19 Gesamtlänge		l1 (mm)	4723	4783	5095
4.20 Länge einschl. Gabelrücken		l2 (mm)	3523	3583	3895
4.21 Gesamtbreite		b1 (mm)	2125	2125	2125
4.22 Gabelzinkenmaße		s • e • l (mm)	60 x 150 x 1220	60 x 150 x 1220	70 x 180 x 1200
4.23 Gabelträger ISO 2328, Klasse/Form A, B			Wellenaufhängung	Wellenaufhängung	Wellenaufhängung
4.24 Gabelträgerbreite		b3 (mm)	2040	2040	2040
4.31 Bodenfreiheit mit Last unter Hubgerüst		m1 (mm)	200	200	200
4.32 Bodenfreiheit Mitte Radstand		m2 (mm)	230	230	230
4.33 Arbeitsgangbreite bei Palette (6-b12) 1000 x 1200 quer	Ast (mm)	5250	5280	5616	
4.34 Arbeitsgangbreite bei Palette (6-b12) 800 x 1200 längs	Ast (mm)	5450	5480	5816	
4.35 Wenderadius	Wa (mm)	3420	3450	3775	
4.36 Kleinsten Drehpunkt Abstand	b13 (mm)	1063	1063	1063	
Leistungsdaten	5.1 Fahrgeschwindigkeit mit/ohne Last	km/h	30.4/32.9	30.1/32.9	29.7/32.7
	5.2 Hubgeschwindigkeit mit/ohne Last	m/s	0.39/0.44	0.36/0.44	0.34/0.43
	5.3 Senkgeschwindigkeit mit/ohne Last	m/s	0.45/0.43	0.45/0.43	0.45/0.43
	5.6 max. Zugkraft mit/ohne Last *3	N	61985/20443	62103/22716	62181/24480
	5.8 max. Steigfähigkeit mit/ohne Last *3	%	44.1/21.4	38.6/21.6	34.56/21.6
	5.10 Betriebsbremse		nasse Lamellenbremse	nasse Lamellenbremse	nasse Lamellenbremse
Antrieb	7.1 Motorhersteller/Typ *4		Deutz TD3.6 L	Deutz TD3.6 L	Deutz TD3.6 L
	7.2 Motorleistung nach DIN 70 020	kW	55,4	55,4	55,4
	7.3 Nenn Drehzahl nach DIN 70 020	min-1	2300	2300	2300
	7.4 Zylinderzahl/Hubraum	/cm3	4/3620	4/3620	4/3620
	7.5 Kraftstoffverbrauch nach VDI-Zyklus	Diesel = l/h, LPG = kg/h	-	-	-
Sonstige	8.1 Art der Fahrsteuerung		Drehmomentwandler	Drehmomentwandler	Drehmomentwandler
	8.2 Arbeitsdruck für Anbaugeräte *5	bar	einstellbar	einstellbar	einstellbar
	8.3 Ölmenge für Anbaugeräte	l/min	max.35	max.35	max.35
	8.4 Schallpegel Fahrerohr nach DIN EN 12053	dB (A)	80,5	80,5	80,5
	8.5 Anhängerkupplung, Art/Typ DIN		Bolzen	Bolzen	Bolzen

*1) Optional mit SE-Reifen *2) Weitere Hubhöhen siehe Hubgerüsttabelle *3) Bei einem Reibungsbeiwert von $\mu = 0.6$ bei 1.6 km/h

*4) Diesel = Stufe 3b / Treibgas = Stufe 0 (Optional = Stufe 4) *5) Max.140 bar

Alle aufgeführten Daten gelten für serienmäßig ausgestattete Stapler mit Standard-Freischhubgerüst. Wird der Stapler mit Sonderausrüstung oder anderen Hubgerüsten versehen, so können sich die Werte ändern. Die Angaben gelten unter normalen Einsatzbedingungen.

Technische Daten nach VDI 2198

1.1 Hersteller (Kurzbezeichnung)		CLARK	CLARK	CLARK	
Kennzeichen	1.2 Typzeichen des Herstellers	C60L	C70L	C75L	
	1.3 Antriebsart	Treibgas	Treibgas	Treibgas	
	1.4 Bedienung	Sitz	Sitz	Sitz	
	1.5 Tragfähigkeit/Last	Q (kg)	6000	7000	7500
	1.6 Lastschwerpunkt	c (mm)	600	600	600
	1.8 Lastabstand	x (mm)	630	630	630
	1.9 Radstand	y (mm)	2250	2250	2250
Gewicht	2.1 Eigengewicht	kg	9077	9447	9590
	2.2 Achslast mit Last vorn/hinten	kg	13263/1814	14685/1762	15514/1576
	2.3 Achslast ohne Last vorn/hinten	kg	3998/5079	3877/5570	3934/5656
Räder, Fahrwerk	3.1 Bereifung, L = Luft *1	L	L	L	
	3.2 Reifengröße vorn	8.25 x 15-14PR	8.25 x 15-14PR	8.25 x 15-14PR	
	3.3 Reifengröße hinten	8.25 x 15-14PR	8.25 x 15-14PR	8.25 x 15-14PR	
	3.5 Räder, Anzahl vorn/hinten (x = angetrieben)	4x/2	4x/2	4x/2	
	3.6 Spurweite vorn	b10 (mm)	1575	1575	1575
	3.7 Spurweite hinten	b11 (mm)	1610	1610	1610
	Grundabmessungen	4.1 Neigung Hubgerüst/Gabelträger, β = vor / α = zurück	Grad	10/15	10/15
4.2 Höhe Hubgerüst eingefahren		h1 (mm)	2650	2650	2650
4.3 Freihub		h2 (mm)	110	110	110
4.4 Hub *2		h3 (mm)	3300	3300	3300
4.5 Höhe Hubgerüst ausgefahren (mit Lastenschutzgitter)		h4 (mm)	4464	4464	4464
4.7 Höhe über Schutzdach Std./Kabine		h6 (mm)	2370/2428	2370/2428	2370/2428
4.8 Sitzhöhe		h7 (mm)	1320	1320	1320
4.12 Kupplungshöhe		h10 (mm)	470	470	470
4.19 Gesamtlänge		l1 (mm)	4723	4783	4783
4.20 Länge einschl. Gabelrücken		l2 (mm)	3523	3583	3583
4.21 Gesamtbreite		b1 (mm)	2125	2125	2125
4.22 Gabelzinkenmaße		s • e • l (mm)	60 x 150 x 1220	60 x 150 x 1220	60 x 180 x 1200
4.23 Gabelträger ISO 2328, Klasse/Form A, B			Wellenaufhängung	Wellenaufhängung	Wellenaufhängung
4.24 Gabelträgerbreite		b3 (mm)	2040	2040	2040
4.31 Bodenfreiheit mit Last unter Hubgerüst		m1 (mm)	200	200	200
4.32 Bodenfreiheit Mitte Radstand		m2 (mm)	230	230	230
4.33 Arbeitsgangbreite bei Palette (l6-b12) 1000 x 1200 quer	Ast (mm)	5250	5280	5280	
4.34 Arbeitsgangbreite bei Palette (l6-b12) 800 x 1200 längs	Ast (mm)	5450	5480	5480	
4.35 Wenderadius	Wa (mm)	3420	3450	3450	
4.36 Kleinster Drehpunktstand	b13 (mm)	1063	1063	1063	
Leistungsdaten	5.1 Fahrgeschwindigkeit mit/ohne Last	km/h	29.3/31.4	29.0/30.2	28.3/29.6
	5.2 Hubgeschwindigkeit mit/ohne Last	m/s	0.44/0.49	0.42/0.49	0.39/0.49
	5.3 Senkgeschwindigkeit mit/ohne Last	m/s	0.45/0.43	0.45/0.43	0.45/0.43
	5.6 max. Zugkraft mit/ohne Last *3	N	58345/23347	61214/22661	57961/22955
	5.8 max. Steigfähigkeit mit/ohne Last *3	%	39.0/21.0 (43.0/21.4)	40.0/20.0 (44.0/20.0)	36.3/20.0 (40.4/20.0)
	5.10 Betriebsbremse		nasse Lamellenbremse	nasse Lamellenbremse	nasse Lamellenbremse
Antrieb	7.1 Motorhersteller/Typ *4		PSI 4X Stufe 0 (4)	PSI 4X Stufe 0 (4)	PSI 4X Stufe 0 (4)
	7.2 Motorleistung nach DIN 70 020	kW	58,7 (82)	58,7 (82)	58,7 (82)
	7.3 Nenndrehzahl nach DIN 70 020	min-1	2200 (2400)	2200 (2400)	2200 (2400)
	7.4 Zylinderzahl/Hubraum	/cm3	6/4300	6/4300	6/4300
	7.5 Kraftstoffverbrauch nach VDI-Zyklus	Diesel = l/h, LPG = kg/h	-	-	-
Sonstige	8.1 Art der Fahrsteuerung		Drehmomentwandler	Drehmomentwandler	Drehmomentwandler
	8.2 Arbeitsdruck für Anbaugeräte *5	bar	einstellbar	einstellbar	einstellbar
	8.3 Ölmenge für Anbaugeräte	l/min	max. 35	max. 35	max. 35
	8.4 Schallpegel Fahrerohr nach DIN EN 12053	dB (A)	82,7	82,7	82,7
	8.5 Anhängerkupplung, Art/Typ DIN		Bolzen	Bolzen	Bolzen

*1) Optional mit SE-Reifen *2) Weitere Hubhöhen siehe Hubgerüstabelle *3) Bei einem Reibungsbeiwert von $\mu = 0.6$ bei 1.6 km/h

*4) Diesel = Stufe 3b / Treibgas = Stufe 0 (Optional = Stufe 4) *5) Max. 140 bar

Alle aufgeführten Daten gelten für serienmäßig ausgestattete Stapler mit Standard-Freischubgerüst. Wird der Stapler mit Sonderausrüstung oder anderen Hubgerüsten versehen, so können sich die Werte ändern. Die Angaben gelten unter normalen Einsatzbedingungen.

ALLGEMEINE DATEN

Tragfähigkeiten abhängig vom Lastenschwerpunkt

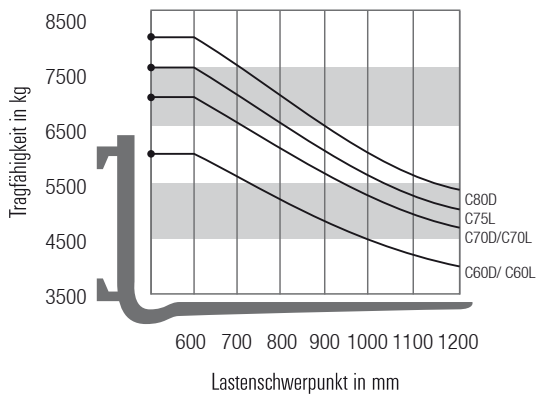

Bemerkung:

Die aufgeführten Tragfähigkeiten gelten nur für das senkrecht stehende Hubgerüst, ausgerüstet mit Std.-Gabelträger und Std.-Gabeln, bei einer max. Hubhöhe von 3000 mm. Der Schwerpunkt der Last darf dabei um max. 100 mm gegen die Längsmittlebene des Staplers versetzt sein. Die Werte basieren auf einer kubischen Nennlast mit 1000 mm Kantenlänge, deren Schwerpunkt im Zentrum des Würfels liegt. Die horizontalen Lastschwerpunkte beziehen sich auf die Anlageflächen am Gabelrücken. Mit vorgeneigtem Hubgerüst ergeben sich geringere Tragkraftwerte. Anbaugeräte, längere Gabeln, außergewöhnliche Lastdimensionen sowie größere Hubhöhen können die Tragkraftwerte reduzieren.

Bitte sprechen Sie Ihren CLARK Händler an, wenn Sie weitere Informationen wünschen.

Hubgerüstübersicht C60D/C70D

Hubgerüst	Hubhöhe (h3) mm	Bauhöhe		Freihub (h2) mm
		eingefahren (h1) mm	ausgefahren (h4) mm	
Standard	2500	2250	3664	110
	2700	2350	3864	
	3000	2500	4164	
	3300	2650	4464	
	3500	2750	4664	
	3700	2850	4864	
	4000	3000	5164	
	4500	3250	5664	
	5000	3500	6164	
	6000	4200	7164	
Triplex	3850	2313	4980	1211
	4000	2363	5130	1261
	4500	2531	5634	1429
	4900	2665	6036	1563
	6200	3097	7332	1995
	7000	3363	8140	2261
	8000	3695	9140	2593

Hubgerüstübersicht C60L/C70L/C75L

Hubgerüst	Hubhöhe (h3) mm	Bauhöhe		Freihub (h2) mm
		eingefahren (h1) mm	ausgefahren (h4) mm	
Standard	2500	2250	3664	110
	2700	2350	3864	
	3000	2500	4164	
	3300	2650	4464	
	3500	2750	4664	
	3700	2850	4864	
	4000	3000	5164	
	4500	3250	5664	
	5000	3500	6164	
	6000	4200	7164	
Triplex	3850	2313	4980	1211
	4000	2363	5130	1261
	4500	2531	5634	1429
	4900	2665	6036	1563
	6200	3097	7332	1995
	7000	3363	8140	2261
	8000	3695	9140	2593

Hubgerüstübersicht C80D

Hubgerüst	Hubhöhe (h3) mm	Bauhöhe		Freihub (h2) mm
		eingefahren (h1) mm	ausgefahren (h4) mm	
Standard	2300	2226	3464	223
	2500	2326	3664	
	2800	2476	3964	
	3100	2626	4264	
	3300	2726	4464	
	3500	2826	4664	
	3800	2976	4964	
	4300	3226	5464	
	4800	3476	5964	
	5300	3726	6464	
	5800	3976	6964	
	6200	4176	7364	
Triplex	3650	2313	4790	1211
	3800	2363	4940	1261
	4300	2531	5444	1429
	4700	2665	5846	1563
	6000	3097	7142	1995
	6800	3363	7950	2261
	7800	3695	8950	2593

Die leistungsstarke CLARK Baureihe C60-80 besticht durch eine optimale Zusammenstellung hochwertiger Komponenten. Die Kombination aus einem hochwertigem Deutz Dieselmotor, einem vollautomatischem 3-Gang-Getriebe, serienmäßigen nassen Lamellenbremsen und einem stabilem Chassis macht diese Baureihe besonders leistungsstark und strapazierfähig. Geringe Betriebs- und Wartungskosten sowie ein durchdachter ergonomischer Arbeitsplatz sprechen ebenfalls für die Stapler aus dieser Baureihe. Genau das, was Sie von einem robustem CLARK Stapler erwarten dürfen.

Fahrerplatz

Der Fahrer erreicht seinen ergonomisch gestalteten Arbeitsplatz über zwei große, tief angesetzte offene Trittstufen, ein Aufstiegs ist von beiden Seiten aus möglich. Ein Haltegriff am vorderen Holm der Einstiegsseite erleichtert das Auf- und Absteigen. Der Gummibodenbelag im Fußraum gewährleistet Trittsicherheit. Die um 30° neigbare Lenksäule und ein leicht verstellbarer Komfortsitz mit hervorragender Beinfreiheit ermöglichen eine optimale Anpassung an jeden Fahrer. Die Pedalerie ist automobilkonform angeordnet. Die ergonomisch auf der Haube montierten Bedienungshebel mit intuitiver Betätigungsrichtung sind leichtgängig und ermöglichen dem Fahrer ein entspanntes und konzentriertes Arbeiten. Auf dem übersichtlichen Farbdisplay werden die Betriebsdaten in Echtzeit angezeigt. Eine durchdachte Anordnung der Ketten und Schläuche am Hubgerüst ermöglichen ein weites Sichtfeld für den Fahrer. Gut zugängliche Ablagefächer und eine intuitiv zu bedienende automobilkonforme Handbremse runden diesen gelungenen Fahrerplatz ab.

Motor, Antrieb

Die CLARK C60-80 Stapler mit Treibgas- oder Dieselantrieb bieten hohe Leistung und Drehmoment. Die verwendeten Motoren sind weltweit anerkannt und einsatzerprobt. Ein Deutz (TD3.6L) Motor mit 55.4kW bei 2300 Umdrehungen pro Minute bei den Dieseltaplern überzeugt ebenso wie der treibgasbetriebene PSI 4X Motor mit 4.3 Litern Hubraum. Der Deutz TD3.6L Motor erfüllt die Abgasstufe 3b. Ein wartungsarmer, komplett neu entwickelter Motor mit hohem Spitzendrehmoment. Durch den verbauten DVERT®Oxidation Catalyst (DOC) ist, im Vergleich zu Fahrzeugen mit Diesel-Partikel-System, keine Unterbrechung des Einsatzes notwendig.

Der PSI 4XTreibgasmotor verfügt über 6 Zylinder und ist daher selbst unter Last lauffähig und zuverlässig. Optional kann der PSI 4X Treibgasmotor auch mit geregelterm 3-Wege-Katalysator und Abgasstufe (EPA4) bestellt werden.

Beide Motorenvarianten verfügen über ein serienmäßiges vollautomatisches „Power Shift“ 3-Gang-Getriebe, um ein präzises und komfortables Arbeiten zu ermöglichen. Das Inch-Pedal verfügt über eine integrierte Bremsfunktion und ermöglicht ein kontrolliertes Fahren bei gleichzeitig schnellen Hubvorgängen. Um Ihr Investment zu schützen, wird die Temperatur der Motoren und des Getriebes überwacht und bei Überschreitung der Grenzwerte abgeschaltet. Die Entkopplung von Motor/Getriebe und Antriebsachse reduziert die Vibrationen und Geräusche auf ein Minimum. Alle Motoren erfüllen die EU-Richtlinien und haben geringe Abgasemissionen.

Bremsanlage

Bei allen Staplern der Baureihe werden serienmäßig nasse Lamellenbremsen als Betriebsbremse und eine unabhängige Trommelbremse als Feststellbremse verwendet. Bei gezogener Feststellbremse wird das Getriebe ausgekuppelt, um das Fahren gegen die Bremse zu verhindern. Die nassen Lamellenbremsen haben nur eine minimale Abnutzung, sind wartungsfrei und ermöglichen ein gefühlsvolles Abbremsen selbst bei schwerer Beladung.

Lenksystem

Die hydrostatische Servolenkung ermöglicht ein leichtes Lenken mit wenigen Lenkradumdrehungen. Fahrbahnstöße auf das Lenkrad werden abgefangen. Die Lenkachse ist pendelnd in Gummi-Stahlelementen gelagert. Die kurzen Spurstangen erfordern keine Nachstellung und garantieren einen genauen und dauerhaften Geradeauslauf. Der Lenkzylinder sorgt für eine exakte und direkte Lenkung.

Hydraulikanlage

Eine Vollstrom-Rückklauffiltration filtert das Öl bei jedem Rücklauf zum Tank. Über einen Ansaugfilter werden grobe Partikel direkt gefiltert und gelangen erst gar nicht in den Ölkreislauf. Die Langlebigkeit aller Hydraulikkomponenten wird so gewährleistet. Es steht immer genügend Hydrauliköl zur Verfügung, da eine Hochleistungspumpe die Ölversorgung für die Hubgerüstfunktionen und die hydrostatische Lenkung übernimmt. Der Lenkkreislauf wird vorrangig über einen Mengenverteiler versorgt. Die Lasthandhabung wird durch ein feinfühlig bedienbares und präzise ansprechendes Steuerventil ermöglicht.

Hubgerüst

Die Freisichthubgerüste sind in Standard- und Triplex-Ausführung erhältlich. Die verschachtelt angeordneten Profile bieten hohe Festigkeit, auch bei schwerster Belastung. Die schräg stehenden Hubgerüstrollen können ohne Demontage des Hubmastes eingestellt oder bei Bedarf ausgetauscht werden. Die Neigezylinder sind in Pendellagern gelagert, was die Lebensdauer des kompletten Zylinders erhöht.

Ein integriertes Neigesperrventil verhindert zu schnelles oder unbeabsichtigtes Vorneigen des Hubgerüsts. Die Gabeln mit Hakenaufhängung oder Wellenaufhängung sind geschmiedet und werden durch einstellbare Arretierungen in der gewünschten Position gehalten. Der robuste 8-Rollen-Gabelträger mit 4 Seitenstützrollen unterstreicht die Langlebigkeit dieser Konstruktion, auch bei harten Einsätzen.

Weitere Standardausstattung

Geschützte Arbeitsscheinwerfer sowie Rückkombileuchten mit Bremslicht und Rückfahrlicht weiß, Zwillingluftreifen, akustischer Rückfahralarm, Lackierung in der leuchtenden Sicherheitsfarbe „CLARK Grün“, Fahrerzelle und Hubgerüst schwarz, Felgen weiß.

Zusatzausstattung

SE-Reifen, Zinkenversteller, Fahrerkabine, Klimaanlage für Dieselantrieb, Heizung, Audiosystem mit MP3-Funktion, integrierte oder angebaute Seitenschieber, Hydrauliksteuerung über Minihebelsystem mit Armlehne, Schnellwechselkupplungen, verschiedene Sitze, Doppelflaschenhalter mit Umschaltventil für Treibgasantrieb u.v.m.

Sicherheit: Die C60-80-Baureihe ist CE-zertifiziert und entspricht allen europäischen Sicherheitsstandards für Flurförderzeuge.

Sprechen Sie mit Ihrem CLARK Händler, um die für Sie optimale Ausstattung zu finden.

Händler:

CLARK Europe GmbH

Dr.-Alfred-Herrhausen-Allee 33

47228 Duisburg / Germany

Tel.: +49 (0)2065 499 13-0

Fax: +49 (0)2065 499 13-290

E-Mail: Info-europe@clarkmheu.com

www.clarkmheu.com