



ERP15-20VT

DATENBLATT

1.500 - 2.000 kg

VT-Serie

Elektrostapler

VDI 2198 – TECHNISCHE DATEN – VT-SERIE

		Yale				
		ERP 15VT (kurzer Radstand)	ERP 16VT (kurzer Radstand)	ERP 16VT (mittlerer Radstand)	ERP 16VT (langer Radstand)	
ALLGEMEINES	1.1	Hersteller				
	1.2	Modellbezeichnung				
	1.3	Antrieb	Elektro (Batterie)			
	1.4	Bedienung	Sitz			
	1.5	Nenntragfähigkeit/Last	1,5	1,6		
	1.6	Lastschwerpunktstand	500			
	1.8	Lastabstand	326			
	1.9	Radstand	1.290	1.290	1.386	1.494
	GEWICHT	2.1	Eigengewicht ⁽¹⁾	2.971		
2.2		Achslast mit Last vorn/hinten ⁽¹⁾	3.892/580		3.083	
2.3		Achslast ohne Last vorn/hinten ⁽¹⁾	1.430/1.541	1.470/1.613	1.495/1.588	4.056/802
REIFEN	3.1	Reifen vorne/hinten	Superelastikreifen			
	3.2	Reifengröße, vorn	18 x 7-8			
	3.3	Reifengröße, hinten	15 x 4,5-8			
	3.5	Räder, Anzahl vorn/hinten (x = angetrieben)	2X/2			
	3.6	Spurweite, vorn	889			
	3.7	Spurweite, hinten	194			
	ABMESSUNGEN	4.1	Neigung Hubgerüst/Gabelträger vor/zurück	α/β (°)		
4.2		Höhe Hubgerüst eingefahren	5/5			
4.3		Freihub ⁽²⁾	h ₁ (mm)			
4.4		Hub ⁽²⁾	2.230			
4.5		Höhe Hubgerüst ausgefahren ⁽³⁾	h ₂ (mm)			
4.7		Höhe Schutzdach (Kabine) ⁽⁴⁾	100			
4.7.1		Kabinenhöhe (offene Kabine)	h ₃ (mm)			
4.8		Sitzhöhe bezogen auf SIP/Standhöhe ⁽⁵⁾	3.320			
4.12		Kupplungshöhe	h ₄ (mm)			
4.19		Gesamtlänge	3.898			
4.20		Länge einschließlich Gabelrücken	h ₆ (mm)			
4.21		Gesamtbreite ⁽⁶⁾	2.070			
4.22		Gabelzinkenmaße ISO 2331	2.085			
4.23		Gabelträger ISO 2328, Klasse/Typ A, B	h ₇ (mm)			
4.24		Gabelträgerbreite ⁽⁷⁾	919			
4.31		Bodenfreiheit mit Last unter Hubgerüst	h ₁₀ (mm)			
4.32		Bodenfreiheit Mitte Radstand ⁽⁸⁾	500			
4.33		Lastabmessungen b ₁₂ x l ₆ quer	1.000 x 1.200			
4.34		Arbeitsgangbreite bei vorgegebenen Lastabmessungen	2.807	2.903		
4.34.1		Arbeitsgangbreite bei Paletten 1.000 x 1.200 quer	1.807	1.903		
4.34.2		Arbeitsgangbreite bei Paletten 800 x 1.200 längs	1.050 ⁽⁶⁾			
4.35		Wenderadius	40/80/1.000			
4.36		Kleinster Drehpunktstand	2A			
4.41	Arbeitsgang mit 90°-Winkel (mit Palette: B = 1.200 mm, L = 1.000 mm)	b ₃ (mm)				
4.42	Stufenhöhe (vom Boden bis Trittbrett)	907				
4.43	Tritthöhe	70				
LEISTUNG	5.1	Fahrgeschwindigkeit mit/ohne Last ⁽⁹⁾	m ₁ (mm)			
	5.1.1	Fahrgeschwindigkeit mit/ohne Last rückwärts	m ₂ (mm)			
	5.2	Hubgeschwindigkeit mit/ohne Last	b ₁₂ x l ₆ (mm)			
	5.3	Senkgeschwindigkeit mit/ohne Last	Ast (mm)			
	5.5	Zugkraft mit/ohne Last ⁽¹⁰⁾	3.134		3.232	
	5.6	Max. Zugkraft mit/ohne Last ⁽¹¹⁾	3.134		3.232	
	5.7	Steigfähigkeit mit/ohne Last ⁽¹²⁾	3.257		3.355	
	5.8	Max. Steigfähigkeit mit/ohne Last ⁽¹¹⁾	1.479		1.577	
	5.9	Beschleunigungszeit mit/ohne Last ⁽⁹⁾	1.718		1.754	
	5.10	Betriebsbremse	1.798			
ELEKTRO	6.1	Fahrmotor, Leistung S2 60 min	2 x 5,0			
	6.2	Hubmotor, Leistung bei S3 15%	12			
	6.3	Batterie nach DIN 43531/35/36 A, B, C, nein	DIN 43531-A			
	6.4	Batteriespannung/Nennkapazität K5	48/500		48/625	
	6.5	Batteriegewicht ⁽¹³⁾	673/743		813/899	
	6.6	Energieverbrauch nach VDI-Zyklus ⁽¹⁴⁾	3,9		4,2	
SONSTIGES	8.1	Ausführung des Fahrtriebs	Elektrisches Getriebe			
	10.1	Arbeitsdruck für Anbaugerät	180			
	10.2	Ölstrom für Anbaugeräte ⁽¹⁵⁾	40			
	10.3	Hydrauliköltank, Inhalt	16,8			
	10.7	Schalldruckpegel LPAZ (Fahrerplatz) ⁽¹⁶⁾	69			
	10.8	Anhängerkupplung, Art/Typ DIN	Bolzen			

(1) Max. Batterie

(2) Unterkante Gabelzinken

(3) Ohne Lastschutzzitter

(4) h₆ unterliegt einer Abweichung von +/- 5 mm

(5) Gefederter Sitz angegeben. Standardhaube angegeben. 953 mm mit erhöhter Motorhaube

(6) Gesamtbreite 1.116 mm mit vorgeschriebenen Reifen 200/50-10 für Hubgerüste ab 5.000 mm

(7) Mit Lastschutzzitter 32 mm addieren

(8) Wert für vertikale Batterieentnahme; seitliche Batterieentnahme: 90 mm Bodenfreiheit in der Mitte des Radstands

(9) HiP-Leistung

Alle Werte sind Nennwerte und unterliegen einer gewissen Toleranz.

VDI 2198 – TECHNISCHE DATEN – VT-SERIE

			Yale			
			ERP 18VT (mittlerer Radstand)	ERP 18VT (langer Radstand)	ERP 20VT (mittlerer Radstand)	ERP 20VT (langer Radstand)
ALLGEMEINES	1.1	Hersteller				
	1.2	Modellbezeichnung				
	1.3	Antrieb	Elektro (Batterie)			
	1.4	Bedienung	Sitz			
	1.5	Nenntragfähigkeit/Last	1.8		2.0	
	1.6	Lastschwerpunktabstand	500			
	1.8	Lastabstand	321			
	1.9	Radstand	1.386	1.494	1.386	1.494
	GEWICHT	2.1	Eigengewicht ⁽¹⁾	kg		
2.2		Achslast mit Last vorn/hinten ⁽¹⁾	kg			
2.3		Achslast ohne Last vorn/hinten ⁽¹⁾	kg			
REIFEN	3.1	Reifen vorne/hinten	Superelastikreifen			
	3.2	Reifengröße, vorn	200/50-10			
	3.3	Reifengröße, hinten	15 x 4,5-8			
	3.5	Räder, Anzahl vorn/hinten (x = angetrieben)	2X/2			
	3.6	Spurweite, vorn	b ₁₀ (mm)			
	3.7	Spurweite, hinten	b ₁₁ (mm)			
	ABMESSUNGEN	4.1	Neigung Hubgerüst/Gabelträger vor/zurück	α/β (o)		
4.2		Höhe Hubgerüst eingefahren	h ₁ (mm)			
4.3		Freihub ⁽²⁾	h ₂ (mm)			
4.4		Hub ⁽²⁾	h ₃ (mm)			
4.5		Höhe Hubgerüst ausgefahren ⁽³⁾	h ₄ (mm)			
4.7		Höhe Schutzdach (Kabine) ⁽⁴⁾	h ₆ (mm)			
4.7.1		Kabinenhöhe (offene Kabine)	2.085			
4.8		Sitzhöhe bezogen auf SIP/Standhöhe ⁽⁵⁾	h ₇ (mm)			
4.12		Kupplungshöhe	h ₁₀ (mm)			
4.19		Gesamtlänge	2.898	3.006	2.898	3.006
4.20		Länge einschließlich Gabelrücken	1.898	2.006	1.898	2.006
4.21		Gesamtbreite ⁽⁶⁾	b ₁ /b ₂ (mm)			
4.22		Gabelzinkenmaße ISO 2331	s/e/l (mm)			
4.23		Gabelträger ISO 2328, Klasse/Typ A, B	2A			
4.24		Gabelträgerbreite ⁽⁷⁾	b ₃ (mm)			
4.31		Bodenfreiheit mit Last unter Hubgerüst	m ₁ (mm)			
4.32		Bodenfreiheit Mitte Radstand ⁽⁸⁾	m ₂ (mm)			
4.33		Lastabmessungen b ₁₂ x l ₈ quer	b ₁₂ x l ₈ (mm)			
4.34		Arbeitsgangbreite bei vorgegebenen Lastabmessungen	3.228	3.336	3.228	3.336
4.34.1		Arbeitsgangbreite bei Paletten 1.000 x 1.200 quer	3.228	3.336	3.228	3.336
4.34.2		Arbeitsgangbreite bei Paletten 800 x 1.200 längs	3.350	3.458	3.350	3.458
4.35	Wenderadius	1.577	1.685	1.577	1.685	
4.36	Kleinster Drehpunktabstand	b ₁₃ (mm)				
4.41	Arbeitsgang mit 90°-Winkel (mit Palette: B = 1.200 mm, L = 1.000 mm)	1.776	1.820	1.776	1.820	
4.42	Stufenhöhe (vom Boden bis Trittbrett)	557				
4.43	Tritthöhe	484				
LEISTUNG	5.1	Fahrgeschwindigkeit mit/ohne Last ⁽⁹⁾	km/h			
	5.1.1	Fahrgeschwindigkeit mit/ohne Last rückwärts	16/16			
	5.2	Hubgeschwindigkeit mit/ohne Last	0,41/0,60		0,40/0,58	
	5.3	Senkgeschwindigkeit mit/ohne Last	0,46/0,40		0,47/0,40	
	5.5	Zugkraft mit/ohne Last ⁽¹⁰⁾	N			
	5.6	Max. Zugkraft mit/ohne Last ⁽¹¹⁾	11.355/11.664	11.346/11.655	11.269/11.612	11.304/11.647
	5.7	Steigfähigkeit mit/ohne Last ⁽¹²⁾	10/15		9/14	
	5.8	Max. Steigfähigkeit mit/ohne Last ⁽¹¹⁾	23/35		23/36	
	5.9	Beschleunigungszeit mit/ohne Last ⁽⁹⁾	s			
	5.10	Betriebsbremse	4,6/4,1			
ELEKTRO	6.1	Fahrmotor, Leistung S2 60 min	kW			
	6.2	Hubmotor, Leistung bei S3 15%	kW			
	6.3	Batterie nach DIN 43531/35/36 A, B, C, nein	DIN 43531-A			
	6.4	Batteriespannung/Nennkapazität K5	(V)/(Ah)			
	6.5	Batteriegewicht ⁽¹³⁾	48/625	48/750	48/625	48/750
	6.6	Energieverbrauch nach VDI-Zyklus ⁽¹⁴⁾	813/899	962/1.064	813/899	962/1.064
SONSTIGES	8.1	Ausführung des Fahrtriebs	kWh/h bei Anzahl Zyklen			
	10.1	Arbeitsdruck für Anbaugerät	4,7			
	10.2	Ölstrom für Anbaugeräte ⁽¹⁵⁾	4,7			
	10.3	Hydrauliköltank, Inhalt	5,5			
	10.7	Schalldruckpegel LPAZ (Fahrerplatz) ⁽¹⁶⁾	69			
	10.8	Anhängerkupplung, Art/Typ DIN	Bolzen			

(10) Leistung über 60 Minuten

(11) Leistung über 5 Minuten

(12) Leistung über 30 Minuten

(13) Min./Max.

(14) eLo-Leistung

(15) Maximaler Durchfluss, eingestellt über Armaturenblettanzeige

(16) LPAZ, auf Grundlage der in EN 12053 angegebenen Gewichtswerte und entsprechend den Testzyklen gemessen

Staplerdatenblatt auf Grundlage von: 3.360 mm (Clear View) und 3.430 mm (Hi-Vis) bis Oberkante Gabelzinken, Zweifach-Hubgerüst mit begrenztem Freihub, Standardgabelträger mit 1.000 mm langen Gabelzinken, HiP-Leistungseinstellung, DIN-Batterie

STAPLERABMESSUNGEN – VT-SERIE

$$A_{st} = Wa + R + a = Wa + \sqrt{(l_6 + x)^2 + (b_{12}/2 - b_{13})^2} + a$$

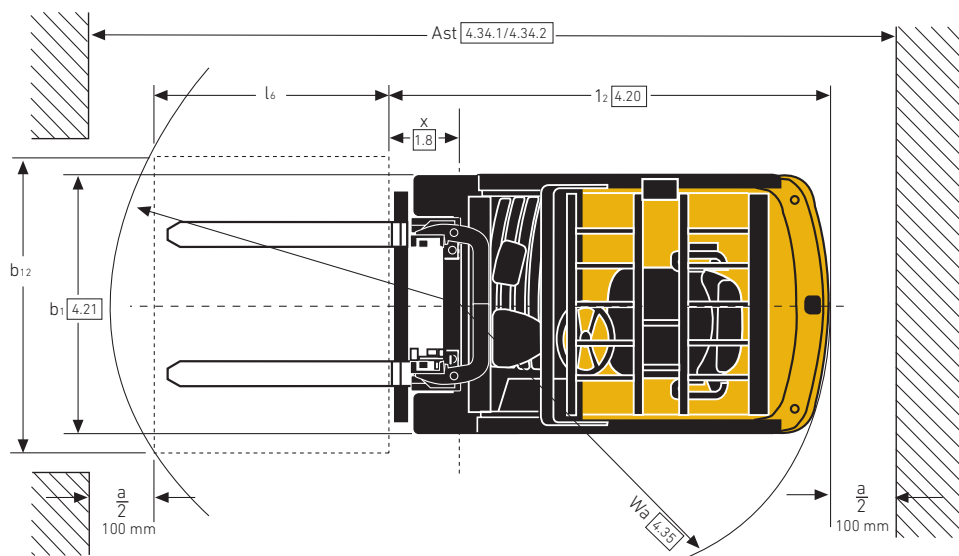
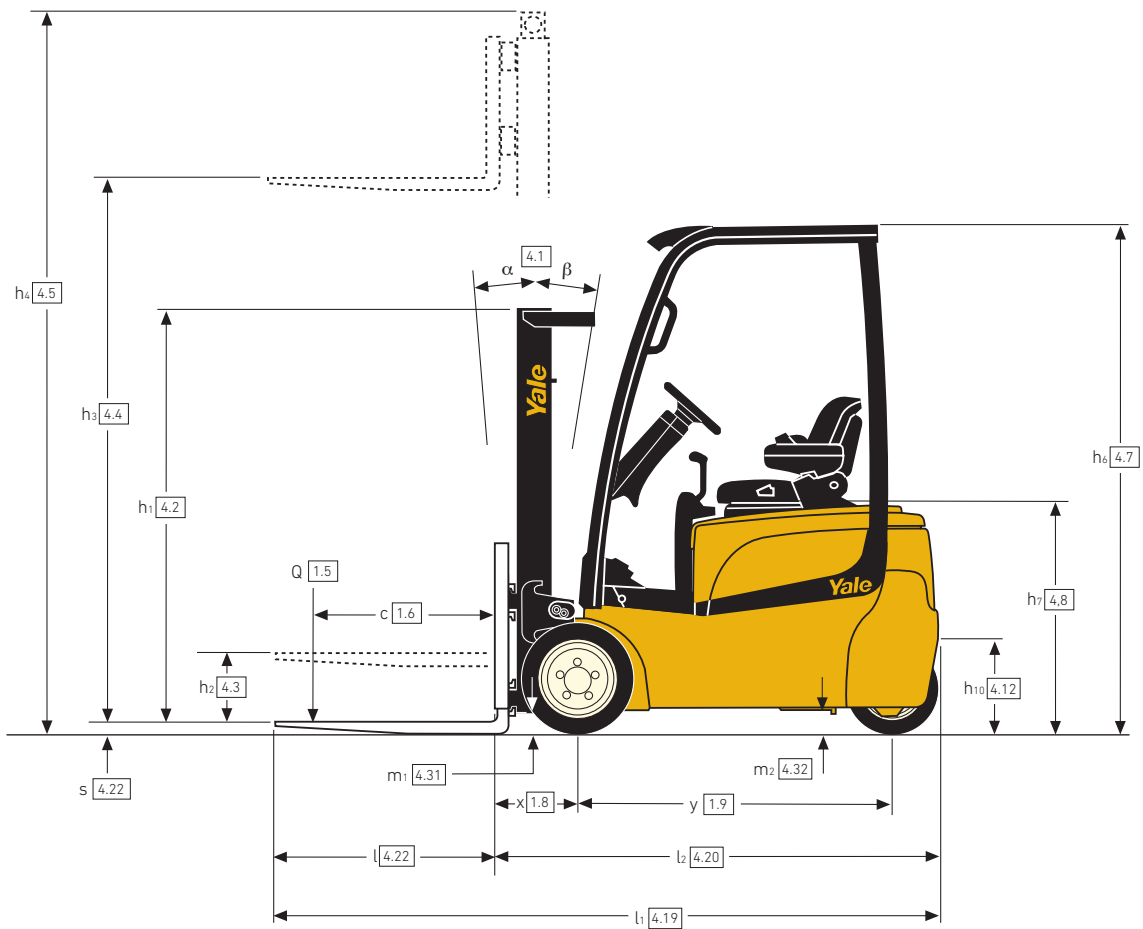

HUBGERÜSTABMESSUNGEN – ERP 15VT KURZER RADSTAND

h ₁ (mm)	h _{2+S} (mm)	h _{3+S} (mm)	h ₄ (mm)	Neigung		Gabelzinken			Integrierter Seitenschieber		
						Lastschwerpunkt (kg)			Lastschwerpunkt (kg)		
						500	600	700	500	600	700
Zweifach-Hubgerüst mit begrenztem Freihub, Clear View											
2.230	140	3.360	3.868	5	5	1.500	1.300	1.300	1.500	1.300	1.250
2.580	140	3.860	4.368	5	5	1.500	1.300	1.300	1.500	1.300	1.250
2.830	140	4.360	4.868	5	5	1.480	1.280	1.280	1.480	1.280	1.230
3.180	140	4.860	5.368	5	5	1.390	1.210	1.200	1.390	1.210	1.150
Zweifach-Hubgerüst mit Vollfreihub, Hi-Vis											
2.080	1.505	3.218	3.728	5	5	1.500	1.300	1.300	1.500	1.300	1.250
2.330	1.755	3.718	4.228	5	5	1.500	1.300	1.300	1.500	1.300	1.240
2.680	2.105	4.338	4.847	5	5	1.500	1.300	1.300	1.500	1.300	1.240
Dreifach-Hubgerüst mit Vollfreihub, Clear View											
1.980	1.472	4.300	4.808	5	5	1.500	1.300	1.300	1.500	1.300	1.230
2.080	1.572	4.600	5.108	5	5	1.450	1.250	1.250	1.450	1.250	1.190
2.180	1.672	4.900	5.408	5	5	1.390	1.210	1.200	1.390	1.210	1.140
2.330	1.822	5.200 ⁽¹⁾	5.708	5	5	1.340	1.160	1.150	1.340	1.160	1.090
2.430	1.922	5.500 ⁽¹⁾	6.008	5	5	1.280	1.110	1.100	1.240	1.110	1.040

(1) Neigegeschwindigkeit durch mechanische Neigegeschwindigkeitsbegrenzung für Hubgerüsthöhen ab 5.000 mm auf 1° pro Sekunde reduziert

Alle Leistungsangaben mit DIN-Batterie

Alle Leistungsangaben mit 1.000 mm langen Gabelzinken und ohne Lastschutzzitter

Hinweis: Die Tragfähigkeit ist in kg angegeben.

HUBGERÜSTABMESSUNGEN – ERP 16VT KURZER RADSTAND/MITTLERER RADSTAND

h ₁ (mm)	h _{2+S} (mm)	h _{3+S} (mm)	h ₄ (mm)	Neigung		Gabelzinken			Integrierter Seitenschieber			Gabelzinken			Integrierter Seitenschieber		
						Lastschwerpunkt (kg)			Lastschwerpunkt (kg)			Lastschwerpunkt (kg)			Lastschwerpunkt (kg)		
						500	600	700	500	600	700	500	600	700	500	600	700
Zweifach-Hubgerüst mit begrenztem Freihub, Clear View																	
2.230	140	3.360	3.868	5	5	1.600	1.450	1.390	1.600	1.450	1.330	1.600	1.450	1.450	1.600	1.450	1.450
2.580	140	3.860	4.368	5	5	1.600	1.450	1.380	1.600	1.450	1.330	1.600	1.450	1.450	1.600	1.450	1.450
2.830	140	4.360	4.868	5	5	1.580	1.430	1.360	1.580	1.430	1.310	1.580	1.430	1.430	1.580	1.430	1.430
3.180	140	4.860	5.368	5	5	1.490	1.350	1.280	1.490	1.350	1.230	1.490	1.350	1.350	1.490	1.350	1.350
Zweifach-Hubgerüst mit begrenztem Freihub, Hi-Vis																	
2.180	140	3.432	4.006	5	5	1.600	1.450	1.390	1.600	1.450	1.320	1.600	1.450	1.390	1.600	1.450	1.320
2.530	140	3.932	4.506	5	5	1.600	1.450	1.380	1.600	1.450	1.310	1.600	1.450	1.380	1.600	1.450	1.310
2.780	140	4.432	5.006	5	5	1.580	1.430	1.370	1.580	1.430	1.300	1.580	1.430	1.370	1.580	1.430	1.300
3.130	140	4.932	5.506	5	5	1.490	1.350	1.280	1.490	1.340	1.220	1.490	1.350	1.280	1.490	1.340	1.220
Zweifach-Hubgerüst mit Vollfreihub, Hi-Vis																	
2.080	1.505	3.218	3.728	5	5	1.600	1.450	1.400	1.600	1.450	1.330	1.600	1.450	1.400	1.600	1.450	1.330
2.330	1.755	3.718	4.228	5	5	1.600	1.450	1.390	1.600	1.450	1.320	1.600	1.450	1.390	1.600	1.450	1.320
2.680	2.105	4.338	4.847	5	5	1.600	1.450	1.380	1.580	1.440	1.310	1.600	1.450	1.380	1.600	1.450	1.310
Dreifach-Hubgerüst mit Vollfreihub, Clear View																	
1.980	1.472	4.300	4.808	5	5	1.600	1.450	1.380	1.590	1.450	1.310	1.600	1.450	1.380	1.600	1.450	1.310
2.080	1.572	4.600	5.108	5	5	1.540	1.400	1.330	1.540	1.400	1.270	1.540	1.400	1.330	1.540	1.400	1.260
2.180	1.672	4.900	5.408	5	5	1.490	1.350	1.280	1.490	1.350	1.220	1.490	1.350	1.280	1.490	1.340	1.220
2.330	1.822	5.200 ⁽¹⁾	5.708	5	5	1.430	1.300	1.230	1.360	1.290	1.170	1.320	1.300	1.230	1.250	1.250	1.170
2.430	1.922	5.500 ⁽¹⁾	6.008	5	5	1.130	1.130	1.130	1.070	1.070	1.070	1.060	1.060	1.060	1.000	1.000	1.000
Dreifach-Hubgerüst mit Vollfreihub, Hi-Vis																	
1.930	1.355	4.300	4.875	5	5	1.600	1.450	1.380	1.590	1.450	1.310	1.600	1.450	1.380	1.600	1.450	1.310
2.030	1.455	4.600	5.175	5	5	1.570	1.420	1.360	1.550	1.420	1.290	1.570	1.420	1.360	1.570	1.420	1.290
2.130	1.555	4.900	5.375	5	5	1.520	1.370	1.310	1.510	1.370	1.240	1.520	1.370	1.310	1.520	1.370	1.240
2.280	1.705	5.200 ⁽¹⁾	5.775	5	5	1.380	1.320	1.260	1.320	1.310	1.190	1.260	1.260	1.260	1.200	1.200	1.190
2.380	1.805	5.500 ⁽¹⁾	6.075	5	5	1.090	1.090	1.090	1.030	1.030	1.030	1.000	1.000	1.000	950	950	950

(1) Neigegeschwindigkeit durch mechanische Neigegeschwindigkeitsbegrenzung für Hubgerüsthöhen ab 5.000 mm auf 1° pro Sekunde reduziert

Alle Leistungsangaben mit DIN-Batterie

Alle Leistungsangaben mit 1.000 mm langen Gabelzinken und ohne Lastschutzzitter

Hinweis: Die Tragfähigkeit ist in kg angegeben.

Alle Werte sind Nennwerte und unterliegen einer gewissen Toleranz.

HUBGERÜSTABMESSUNGEN – ERP 16VT LANGER RADSTAND

h ₁ (mm)	h _{2+S} (mm)	h _{3+S} (mm)	h ₄ (mm)	Neigung		Gabelzinken			Integrierter Seitenschieber		
						Lastschwerpunkt (kg)			Lastschwerpunkt (kg)		
						500	600	700	500	600	700
Zweifach-Hubgerüst mit begrenztem Freihub, Clear View											
2.230	140	3.360	3.868	5	5	1.600	1.450	1.390	1.600	1.450	1.330
2.580	140	3.860	4.368	5	5	1.600	1.450	1.380	1.600	1.450	1.330
2.830	140	4.360	4.868	5	5	1.580	1.430	1.360	1.580	1.430	1.310
3.180	140	4.860	5.368	5	5	1.500	1.360	1.290	1.500	1.360	1.240
Zweifach-Hubgerüst mit begrenztem Freihub, Hi-Vis											
2.180	140	3.432	4.006	5	5	1.600	1.450	1.390	1.600	1.450	1.320
2.530	140	3.932	4.506	5	5	1.600	1.450	1.380	1.600	1.450	1.310
2.780	140	4.432	5.006	5	5	1.580	1.430	1.370	1.580	1.430	1.300
3.130	140	4.932	5.506	5	5	1.500	1.360	1.290	1.500	1.350	1.220
Zweifach-Hubgerüst mit Vollfreihub, Hi-Vis											
2.080	1.505	3.218	3.728	5	5	1.600	1.450	1.400	1.600	1.450	1.330
2.330	1.755	3.718	4.228	5	5	1.600	1.450	1.390	1.600	1.450	1.320
2.680	2.105	4.338	4.847	5	5	1.600	1.450	1.380	1.600	1.450	1.310
Dreifach-Hubgerüst mit Vollfreihub, Clear View											
1.980	1.472	4.300	4.808	5	5	1.600	1.450	1.370	1.600	1.440	1.310
2.080	1.572	4.600	5.108	5	5	1.550	1.400	1.330	1.550	1.400	1.260
2.180	1.672	4.900	5.408	5	5	1.500	1.360	1.280	1.500	1.350	1.220
2.330	1.822	5.200 ⁽¹⁾	5.708	5	5	1.330	1.310	1.230	1.260	1.260	1.170
2.430	1.922	5.500 ⁽¹⁾	6.008	5	5	1.080	1.080	1.080	1.010	1.010	1.010
Dreifach-Hubgerüst mit Vollfreihub, Hi-Vis											
1.930	1.355	4.300	4.875	5	5	1.600	1.450	1.380	1.600	1.450	1.310
2.030	1.455	4.600	5.175	5	5	1.570	1.420	1.360	1.570	1.420	1.290
2.130	1.555	4.900	5.375	5	5	1.520	1.380	1.310	1.520	1.370	1.240
2.280	1.705	5.200 ⁽¹⁾	5.775	5	5	1.280	1.280	1.260	1.210	1.210	1.200
2.380	1.805	5.500 ⁽¹⁾	6.075	5	5	1.030	1.030	1.030	970	970	970

(1) Neigegewindigkeit durch mechanische Neigegewindigkeitsbegrenzung für Hubgerüsthöhen ab 5.000 mm auf 1° pro Sekunde reduziert

Alle Leistungsangaben mit DIN-Batterie

Alle Leistungsangaben mit 1.000 mm langen Gabelzinken und ohne Lastschützgitter

Hinweis: Die Tragfähigkeit ist in kg angegeben.

HUBGERÜSTABMESSUNGEN – ERP 18VT MITTLERER RADSTAND/LANGER RADSTAND

h ₁ (mm)	h _{2+S} (mm)	h _{3+S} (mm)	h ₄ (mm)	Neigung		Gabelzinken			Integrierter Seitenschieber			Gabelzinken			Integrierter Seitenschieber		
						Lastschwerpunkt (kg)			Lastschwerpunkt (kg)			Lastschwerpunkt (kg)			Lastschwerpunkt (kg)		
						500	600	700	500	600	700	500	600	700	500	600	700
Zweifach-Hubgerüst mit begrenztem Freihub, Hi-Vis																	
2.180	140	3.432	4.006	5	5	1.800	1.600	1.550	1.800	1.600	1.470	1.800	1.600	1.550	1.800	1.600	1.470
2.530	140	3.932	4.506	5	5	1.800	1.600	1.540	1.800	1.600	1.470	1.800	1.600	1.540	1.800	1.600	1.470
2.780	140	4.432	5.006	5	5	1.780	1.580	1.530	1.780	1.580	1.450	1.780	1.580	1.530	1.780	1.580	1.450
3.130	140	4.932	5.506	5	5	1.580	1.500	1.440	1.540	1.500	1.370	1.580	1.500	1.440	1.540	1.500	1.370
Zweifach-Hubgerüst mit Vollfreihub, Hi-Vis																	
2.080	1.505	3.218	3.728	5	5	1.800	1.600	1.560	1.800	1.600	1.480	1.800	1.600	1.560	1.800	1.600	1.480
2.330	1.755	3.718	4.228	5	5	1.800	1.600	1.550	1.800	1.600	1.470	1.800	1.600	1.550	1.800	1.600	1.470
2.680	2.105	4.338	4.847	5	5	1.800	1.600	1.540	1.800	1.600	1.470	1.800	1.600	1.540	1.800	1.600	1.470
Dreifach-Hubgerüst mit Vollfreihub, Hi-Vis																	
1.930	1.355	4.300	4.875	5	5	1.800	1.600	1.540	1.800	1.600	1.470	1.800	1.600	1.540	1.800	1.600	1.470
2.030	1.455	4.600	5.175	5	5	1.770	1.570	1.520	1.770	1.570	1.440	1.770	1.570	1.520	1.770	1.570	1.440
2.130	1.555	4.900	5.375	5	5	1.710	1.520	1.470	1.710	1.520	1.390	1.710	1.520	1.470	1.710	1.520	1.390
2.280	1.705	5.200 ⁽¹⁾	5.775	5	5	1.650	1.470	1.410	1.650	1.470	1.340	1.650	1.470	1.410	1.650	1.470	1.340
2.380	1.805	5.500 ⁽¹⁾	6.075	5	5	1.590	1.410	1.350	1.550	1.410	1.290	1.440	1.410	1.350	1.370	1.370	1.280

(1) Neigegewindigkeit durch mechanische Neigegewindigkeitsbegrenzung für Hubgerüsthöhen ab 5.000 mm auf 1° pro Sekunde reduziert

Alle Leistungsangaben mit DIN-Batterie

Alle Leistungsangaben mit 1.000 mm langen Gabelzinken und ohne Lastschützgitter

Hinweis: Die Tragfähigkeit ist in kg angegeben.

HUBGERÜSTABMESSUNGEN – ERP 20VT MITTLERER RADSTAND/LANGER RADSTAND

h ₁ (mm)	h _{2+s} (mm)	h _{3+s} (mm)	h ₄ (mm)	Neigung		Gabelzinken			Integrierter Seitenschieber			Gabelzinken			Integrierter Seitenschieber		
						Lastschwerpunkt (kg)			Lastschwerpunkt (kg)			Lastschwerpunkt (kg)			Lastschwerpunkt (kg)		
				V	R	500	600	700	500	600	700	500	600	700	500	600	700
Zweifach-Hubgerüst mit begrenztem Freihub, Hi-Vis																	
2.180	140	3.432	4.006	5	5	2.000	1.800	1.700	1.990	1.780	1.620	2.000	1.800	1.700	1.990	1.780	1.610
2.530	140	3.932	4.506	5	5	2.000	1.800	1.690	1.980	1.780	1.610	2.000	1.800	1.690	1.980	1.770	1.610
2.780	140	4.432	5.006	5	5	1.980	1.780	1.680	1.950	1.760	1.590	1.980	1.780	1.670	1.950	1.760	1.590
3.130	140	4.932	5.506	5	5	1.570	1.570	1.570	1.520	1.520	1.510	1.560	1.560	1.560	1.520	1.520	1.500
Zweifach-Hubgerüst mit Vollfreihub, Hi-Vis																	
2.080	1.505	3.218	3.728	5	5	2.000	1.800	1.710	2.000	1.790	1.620	2.000	1.800	1.700	2.000	1.790	1.620
2.330	1.755	3.718	4.228	5	5	2.000	1.800	1.700	1.990	1.790	1.620	2.000	1.800	1.700	1.990	1.780	1.610
2.680	2.105	4.338	4.847	5	5	2.000	1.800	1.690	1.960	1.780	1.610	2.000	1.800	1.690	1.980	1.770	1.610
Dreifach-Hubgerüst mit Vollfreihub, Hi-Vis																	
1.930	1.355	4.300	4.875	5	5	2.000	1.800	1.690	1.970	1.780	1.610	2.000	1.800	1.690	1.980	1.770	1.610
2.030	1.455	4.600	5.175	5	5	1.970	1.770	1.670	1.930	1.750	1.580	1.970	1.770	1.660	1.950	1.740	1.580
2.130	1.555	4.900	5.375	5	5	1.780	1.720	1.620	1.720	1.700	1.540	1.910	1.710	1.610	1.880	1.690	1.530
2.280	1.705	5.200 ⁽¹⁾	5.775	5	5	1.490	1.490	1.490	1.440	1.440	1.440	1.670	1.660	1.550	1.600	1.590	1.470
2.380	1.805	5.500 ⁽¹⁾	6.075	5	5	1.250	1.250	1.250	1.200	1.200	1.200	1.420	1.420	1.410	1.360	1.360	1.350

(1) Neigegeschwindigkeit durch mechanische Neigegeschwindigkeitsbegrenzung für Hubgerüsthöhen ab 5.000 mm auf 1° pro Sekunde reduziert

Hinweis: Die Tragfähigkeit ist in kg angegeben.

Alle Leistungsangaben mit DIN-Batterie

Alle Leistungsangaben mit 1.000 mm langen Gabelzinken und ohne Lastschutzzitter

Alle Werte sind Nennwerte und unterliegen einer gewissen Toleranz.



Über Yale®

Yale Materials Handling Corporation ist einer der traditionsreichsten Hersteller von Flurförderzeugen der Welt. Wir sind seit 1875 im Bereich der Hebetchnik tätig und unterstützen unsere Kunden dank unserer Erfahrung mit starken Lösungen für Herausforderungen im Materialhandling. Unsere Stapler sind in Tragfähigkeitsklassen von 1 bis 16 Tonnen und mit Verbrennungsmotor oder elektrischem Antrieb erhältlich. Yale bietet außerdem auch Robotertechnik-, Telemetrie- und Fuhrparkmanagementlösungen sowie Ersatzteile, Finanzierung und Trainings an. Wir arbeiten gemeinsam mit unseren Händlern daran, uns stetig zu verbessern und Ihnen jederzeit die passende Lösung zu bieten – vom klassischen Gabelstapler bis hin zu neuen Technologien.



FLURFÖRDERZEUGE FÜR DIE BEREICHE:

3PL

Kfz-Teile

Getränkeindustrie

Gekühlte und gefrorene Lebensmittel

Lebensmittelvertrieb

Nahrungsmittelverarbeitung

Möbel und Einrichtung

Gesundheits- und Pharmabranche

Möbelhäuser

Einzelhandel

E-Commerce

Yale Lift Truck Technologies

Centennial House
Frimley Business Park
Frimley
Surrey
GU16 7SG
Vereinigtes Königreich

www.yale.com



Sicherheit: Alle in der EU, Türkei sowie im Vereinigten Königreich verkauften Produkte von Yale entsprechen den EU-Anforderungen der Maschinenrichtlinie 2006/42/EG und tragen die Kennzeichnung **CE**. Yale Stapler, die in andere Länder verkauft werden, können bei Bedarf ebenfalls in Übereinstimmung mit den Anforderungen der Maschinenrichtlinie produziert werden, wenn dies bei der Bestellung gewünscht wird. Die Fahrzeuge werden in diesem Fall mit der Kennzeichnung **CE** versehen.

HYSTER-YALE UK LIMITED unter dem Handelsnamen Yale Lift Truck Technologies. Eingetragene Adresse: Centennial House, Building 4.5, Frimley Business Park, Frimley, Surrey, GU16 7SG, Vereinigtes Königreich. Eingetragen in England und Wales. Handelsregisternummer: 02636775.

©2023 Hyster-Yale Group, Inc. Alle Rechte vorbehalten. YALE und YALE  sind eingetragene Marken der Hyster-Yale Group, Inc. Abgebildete Stapler ggf. mit optionaler Ausstattung und/oder Merkmalen, die nicht in allen Regionen verfügbar sind. Die Staplerleistung ist abhängig vom Zustand des Staplers, seiner Ausstattung und der Anwendung. Änderungen vorbehalten.

Hinweis: Vorsicht beim Transport angehobener Lasten. Nur ordnungsgemäß geschulte Fahrer dürfen eingesetzt werden. Sie müssen die Anweisungen in der Bedienungsanleitung gelesen und verstanden haben und diese einhalten. Wenn die oben genannten Informationen für Ihre Anwendung wichtig sind, wenden Sie sich an Ihren Yale® Händler.

Veröffentlichungsnr. 220991846 Rev.00 (0323DMS) DE