

Elektro-Niederhubwagen 1,8 - 2,5 t



BT levio

W-Serie

LWE180

LWE200

LWE250



Elektro-Niederhubwagen Mitgänger

Technische Daten					LWE180	LWE200	LWE250
Kennzeichen	1.1	Hersteller			Toyota	Toyota	Toyota
	1.2	Typ			LWE180	LWE200	LWE250
	1.3	Antrieb			Batterie	Batterie	Batterie
	1.4	Bedienung			Geh	Geh	Geh
	1.5	Tragfähigkeit/Last	Q	kg	1800	2000	2500
	1.6	Lastschwerpunkt	c	mm	600	600	600
	1.8	Lastabstand (Gabel angehoben/abgesenkt)	x	mm	898/955	898/955	898/955
	1.9	Radstand (Gabel angehoben/abgesenkt)	y	mm	1287/1344	1287/1344	1287/1344
	Gewicht	2.1	Eigengewicht inkl. Batterie		kg	507	512
2.2		Achslast mit Last (Antriebsrad/Stützrollen/Gabelrollen)		kg	760/150/1435	815/150/1580	950/150/1945
2.3		Achslast ohne Last (Antriebsrad/Stützrollen/Gabelrollen)		kg	260/150/135	260/150/135	260/150/135
Räder, Fahrwerk	3.1	Bereifung (Antriebsrad/Stützrollen/Gabelrollen)			Polyurethane	Polyurethane	Polyurethane
	3.2	Reifengröße vorn		mm	Ø230x70	Ø230x70	Ø230x70
	3.3	Reifengröße hinten		mm	Ø85x75	Ø85x75	Ø85x75
	3.4	Räder optional		mm	Ø125x50	Ø125x50	Ø125x50
	3.5	Räder, Anzahl vorn/hinten (x = angetrieben)			1x+2/4	1x+2/4	1x+2/4
	3.6	Spurweite vorn	b ₁₀	mm	430	430	430
	3.7	Spurweite hinten	b ₁₁	mm	370	370	370
Grundabmessungen	4.4	Hub	h ₃	mm	120	120	120
		Hubhöhe	h ₂₃	mm	205	205	205
	4.8	Standhöhe (Plattform Sonderausstattung)	h ₇	mm	—	150	—
	4.9	Deichselhöhe in Betrieb, min./max.	h ₁₄	mm	865/1235	865/1235	865/1235
	4.15	Gabelhöhe abgesenkt	h ₁₃	mm	85	85	85
	4.19	Gesamtlänge	l ₁	mm	1688	1688	1688
	4.20	Länge einschl. Gabelrücken	l ₂	mm	538	538	538
	4.21	Gesamtbreite	b ₁	mm	726	726	726
	4.22	Gabelzinkenmaße	s/e/l	mm	78/180/1150 *)	78/180/1150 *)	78/180/1150 *)
	4.25	Maß über Gabel	b ₅	mm	550 *)	550 *)	550 *)
	4.32	Bodenfreiheit Mitte Radstand	m ₂	mm	21	21	21
	4.34.1	Arbeitsgangbreite bei Palette 1000x1200 quer **)	A _{st}	mm	1899	1899	1899
	4.34.2	Arbeitsgangbreite bei Palette 800x1200 längs **)	A _{st}	mm	1949	1949	1949
4.35	Wenderadius	W _a	mm	1447	1447	1447	
Leistungsdaten	5.1	Fahrgeschwindigkeit mit/ohne Last		km/h	6/6	6/6	6/6
	5.2	Hubgeschwindigkeit mit/ohne Last		m/s	0,04/0,05	0,06/0,09	0,05/0,09
	5.3	Senkgeschwindigkeit mit/ohne Last		m/s	0,09/0,08	0,09/0,08	0,09/0,08
	5.8	Max. Steigfähigkeit mit/ohne Last		%	9/18 ¹⁾	9/18 ¹⁾	8/18 ¹⁾
	5.10	Betriebsbremse			Elektromagnetisch		
Motor	6.1	Fahrmotor, Leistung S2 60 min.		kW	1,0	1,5	1,5
	6.2	Hubmotor, Leistung bei S3 15%		kW	1,0 ²⁾	1,4 ²⁾	1,4 ²⁾
	6.4	Batteriespannung, Nennkapazität		V/Ah	24/225 *)	24/225 *)	24/225 *)
	6.5	Batteriegewicht		kg	192 ¹⁾	192 ¹⁾	192 ¹⁾
	6.6	Energieverbrauch gemäß VDI-Zyklus		kWh/h	0,31	0,35	0,40
		Energieverbrauch gemäß EN16796:2016		kWh/h	0,28	0,33	0,37
	6.7	Umschlagleistung		t/h	116,1	130	161,8
	6.8	Energieverbrauch bei Umschlagleistung		kWh/h	0,74	1,33	1,48
Sonstiges	8.1	Art der Fahrsteuerung			Wechselspannung	Wechselspannung	Wechselspannung

¹⁾ Gemäß Betriebsstandard gemessen.

²⁾ 10%.

*) Weitere Optionen sind verfügbar, durch die sich andere Werte ergeben.

**) Arbeitsgangbreite gem. VDI 2198.

Daten basieren auf Standard Batterieraum: mittelgroß.

Leistung und Abmessungen der Geräte sind nominal und unterliegen Toleranzen.

Toyota Material Handling Manufacturing Sweden behält sich Änderungen der technischen Daten ohne Vorankündigung vor.

Batterieabhängige Abmessungen

Abmessungen		Batterietyp		LWE180, LWE200, LWE250			
				Lead/Acid - nach oben		Lead/Acid - seitlich*	Li-ion
		Batterieraum		Mittel	Groß	Groß	Mittel
1.9	Radstand, Gabel angehoben/abgesenkt	Y	mm	1287/1344	1337/1394	1337/1394	1287/1344
2.1	Gesamtgewicht einschließlich Batterie		kg	507, 512, 522	573, 578, 583	- , 551, 556	386, 391, 401
4.19	Gesamtlänge						
	ohne Plattform	l_1	mm	1688	1738	1738	1688
	mit Plattform oben/unten	l_1	mm	1773/2163	1823/2213	1823/2213	1773/2163
4.20	Länge einschl. Gabelrücken						
	ohne Plattform	l_2	mm	538	588	588	538
	mit Plattform oben/unten	l_2	mm	623/1013	673/1063	673/1063	623/1013
4.34.1	Arbeitsgangbreite bei Palette 1000x1200 quer						
	ohne Plattform	A_{st}	mm	1899	1948	1948	1899
	mit Plattform oben/unten	A_{st}	mm	1984/2384	2033/2433	2033/2433	1984/2384
4.34.2	Arbeitsgangbreite bei Palette 800x1200 längs						
	ohne Plattform	A_{st}	mm	1949	1998	1998	1949
	mit Plattform oben/unten	A_{st}	mm	2034/2434	2083/2483	2083/2483	2034/2434
4.35	Wenderadius						
	ohne Plattform	W_a	mm	1456	1506	1506	1456
	mit Plattform oben/unten	W_a	mm	1541/1941	1591/1991	1591/1991	1541/1941
6.4	Batteriespannung, Nennkapazität	K_s	V/Ah	24/225	24/300	24/260	24/150
6.5	Batteriegewicht, nominal		kg	192	248	221	71
	Batteriegewicht, min.-max.		kg	180 - 235	209 - 285	209 - 285	64 - 78

* LWE200/250

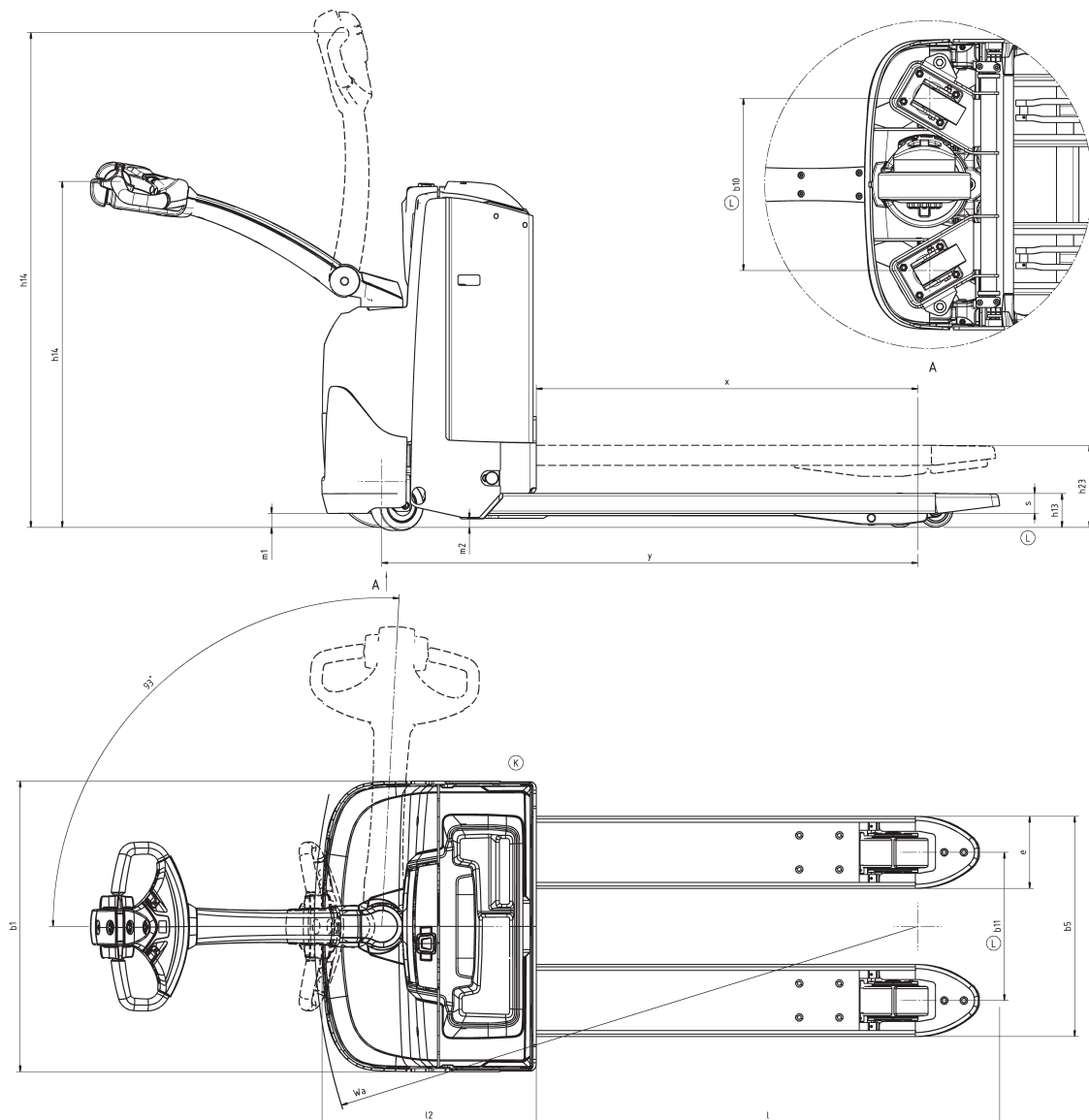

Geräteeigenschaften:

- BT Powerdrive
- Castorlink-Stützradsystem
- Kriechgangfunktion bei senkrechter Deichsel 'Click-2-Creep'
- Elektronische Fingertipp-Tasten
- Vorübergehende Geschwindigkeitsreduzierung (Kriechfunktion) (optional)
- Elektronisches Regeneratives Bremsen (Energierückgewinnung)
- Elektronische Geschwindigkeitsregelung
- Bediener-Sicherheit
- Ablagefächer
- Automatische Abschaltung
- Programmierbare Leistungsparameter
- Einfacher Zugang bei Wartungsarbeiten
- Integriertes Ladegerät (optional)
- Toyota I_Site: Flottenmanagementsystem (optional)
- Hydrauliköl für Kühlhauseinsatz (optional)
- Klappbare Fahrerplattform für LWE200 (optional)

