

Die ideale Lösung
für enge Räume

Ein extrem
kompakter Stapler



A 140 S
A 160 S
A 160/900 S
A 160/1200 S



Die AS-Serie ist der maximale Ausdruck der technologischen Forschung von Carers Entwicklungsabteilung. Diese umweltfreundlichen und geräuscharmen Gabelstapler sind eine hervorragende Alternative zu den traditionellen verbrennungsmotorischen Staplern und tragen dazu bei, die Auswirkungen Ihrer Arbeit auf die globale Erwärmung zu reduzieren.

Volle Tragfähigkeit bis zu 3.400 mm Hubhöhe mit integriertem TW (Terminal West Carer) Seitenschieber und Zinkenversteller.

HAUPTMERKMALE

- **Ideal für den Einsatz in Innenräumen**
 - Superelastikbereifung vorne und hinten in der gleichen Größe
 - hervorragende Bodenfreiheit
- **Leistung**
 - Fahrgeschwindigkeiten von bis zu 13 km/h und Hubgeschwindigkeiten von bis zu 0,25-0,28 m/sec
- **Zwei leistungsstarke AC-Fahrmotoren** die in die Vorderachse integriert sind und dank des hohen Motordrehmoments für starke Beschleunigung sorgen
- Hohe Autonomie durch die effiziente Batteriekapazität von bis zu 96 V-1720 Ah
- Fortschrittliches Multifunktions-Display (AMD)
- Sitz mit mechanischer Federung
- Gewichtseinstellung, Kopfstütze und Armlehnen
- Automatische Feststellbremse
- Obenliegende Neigezylinder
- Proportionale Geschwindigkeitsreduzierung bei Kurvenfahrt
- Seitliches Batterieentnahmesystem
- Rückfahrkamera



A 140 S
A 160 S
A 160/900 S
A 160/1200 S

Elektronik

Alle Funktionen des Staplers werden von hochentwickelten elektronischen Invertern gesteuert, die die beiden Fahrmotoren, den Hubmotor und die Servolenkung mit hocheffizientem und wartungsarmem AC-Antrieb.

Bremsen und Energierückgewinnung

Feststell- und Notbremsung im Ölbad, das automatisch arbeitet.

Die dynamische Bremsung ist elektrisch und wird von den beiden Fahrmotoren im Gegenstrom durchgeführt. Bremsen und Energierückspeisung können durch Bremsen, Loslassen des Gaspedals, Richtungsumkehr und durch positives dynamisches Bremsen erfolgen.

Motoren

Die Elektromotoren werden von CARER unter Verwendung der fortschrittlichsten Technologien gebaut und getestet.

Die AC-Elektromotoren haben ein hohes Drehmoment, das Geschwindigkeit, Beschleunigung und Manövrierfähigkeit garantiert. Die hochmoderne Fertigungstechnik der Motoren macht sie zuverlässig und langlebig, auch unter Belastung, und sie benötigen keine Wartung. Die beiden 20-kW-Fahrmotoren und der 52-kW-Pumpenmotor zum Heben sind mit schrägverzahnten Getrieben ausgestattet, die auch bei hohen Geschwindigkeiten Leistung und Geräuschlosigkeit garantieren.

Die Motoren haben die Schutzart IP54 gegen das Eindringen von Staub und Wasser und können auch in feuchten und staubigen Umgebungen eingesetzt werden. Die neue Vorderachse besteht aus zwei unabhängigen Einheiten, dem rechten und dem linken Getriebemotor, die in einem einzigen Block untergebracht sind, um maximale Flexibilität und Robustheit zu gewährleisten.



Batterie

96V-Batterie mit einer Kapazität von bis zu 1720Ah. Die Batterie ist in zwei nebeneinander liegende Kästen unterteilt, was einen einfachen, sicheren und schnellen Batteriewechsel ermöglicht.

Masten

Die Masten sind für maximale Durchsicht konzipiert und entwickelt.

Die geschweißten Profile, die 8 Lager und die kürzeren Plattenabstände sind der Schlüssel zu einem ausgewogenen Verhältnis zwischen Mastgeometrie und Biege- und Verwindungsfestigkeit bei allen Anwendungen. Die auf der Dachstruktur montierten Neigezylinder sorgen für große Laststabilität, hohe Resttragfähigkeit und reduzierte Mastbelastung. Ein weiteres wichtiges Merkmal dieses Gabelstaplers ist die innovative Überraschungsüberhängung, die eine geringes X-Maß, große Kompaktheit und ein geringes Gewicht bietet.





A 140 S
A 160 S
A 160/900 S
A 160/1200 S

Rückfahrkamera

Der Gabelstapler ist serienmäßig mit einer integrierten Rückfahrkamera ausgestattet, um den Komfort und die Sicherheit des Fahrers beim Rückwärtsfahren zu erhöhen.

Eine zweite Kamera ist als Sonderausstattung für das gleiche Display erhältlich.

Cockpit

Das Schutzdach ist speziell mit einem schmalen Säulenprofil konstruiert und gefertigt, um eine gute Sicht in alle Richtungen zu gewährleisten.

Die Fahrerkabine ist geräumig. Das Lenkrad kann geneigt und in der Höhe verstellt werden. Die Höhe des Sitzes ermöglicht eine hervorragende Sicht nach vorne und hinten. Speziell entwickelt, um viel Platz und Bewegungsfreiheit zu bieten, auch für übergroße Fahrer.

Fortschrittliches Multifunktions-Digitaldisplay

Über ein modernes 5,7-Zoll-Multifunktions-LCD-Display können die Fahrzeugeinstellungen je nach Anwendung und den Bedürfnissen des Fahrers angepasst werden, um Leistung, Komfort und Autonomie zu erhöhen.

Das Display ermöglicht die Überwachung der Geschwindigkeit des Gabelstaplers, der Fahrtrichtung, des Batterieladezustands, der Spannung, des momentanen Energieverbrauchs, der Arbeitsstunden für Traktion, Pumpenmotor und der Gesamtzahlen.

Die Warnleuchten zeigen an: angezogene Feststellbremse, Bremsversagen, inaktiver Sitzkontakt, Scheinwerfer und Fahrtrichtungsanzeiger.

A 140 S
A 160 S
A 160/900 S
A 160/1200 S

Ergonomie

Die optimale Sitzposition bietet exzellente Sicht in alle Richtungen. Der Einstieg wird durch breite, rutschfeste Stufen und große Handläufe erleichtert. Um den bestmöglichen Komfort für den Fahrer zu erreichen, wurde die Maschinen mit einem ergonomischen, luftgefederten Stoffsitz mit Armlehne, Lordosendenstützen und Sitzheizung ausgestattet, der sich automatisch auf das Fahrergewicht einstellt.

In die Armlehne sind die Minihebel für die Hydrauliksteuerung und Bedienknöpfe integriert.

Die Fahrtrichtungswahl kann individuell konfiguriert werden. Wahlweise ist ein Doppelpedal, eine Umschaltung an der Lenksäule oder ein Wippschalter an der Armlehne verfügbar.

Effizienz

Die hervorragende Effizienz wird durch den Einsatz der besten und innovativsten Technologie auf den Markt erreicht um die maximale Produktivität für den Anwender zu erreichen.

Das ausgeklügelte elektrische 96V System wurde entworfen um die geringstmöglichen Energieverluste zu erzielen. Auch das Hydrauliksystem wurde durch den Einsatz größerer Querschnitte optimiert um möglichst hohe Effizienz zu erreichen. Der Ventilblock wird elektrisch durch Schrittmotoren in jeden Kreislauf gesteuert, um ein sehr genaues Steuerverhalten bei minimalem Verbrauch zu gewährleisten.

Optionen



Eine große Auswahl an Optionen ermöglichen es diese Serie auf die verschiedenen Anforderungen anzupassen: Fingertipp, Joystick, Heizung, Klimaanlage, Radio mit Fernbedienung, schlüsselloses Zugangssystem, Wiegeeinrichtung, Frontkamera und viele weitere Optionen die Fahrkomfort und Informationsfluss über den Zustand des Staplers und seine Arbeit gewährleisten.

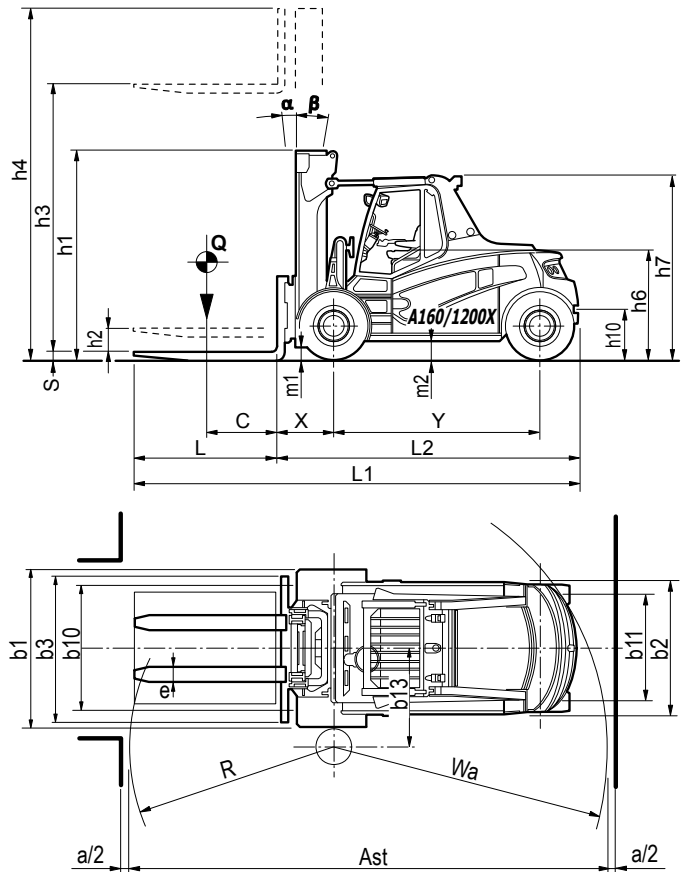

		C.A.R.E.R. Srl					
KENNMERKEN	1.1	Hersteller : (Kurzbezeichnung)					
	1.2	Typenbezeichnung des Herstellers	A140S	A160S	A160@900S	A160@1200S	
	1.3	Antrieb: Elektro, Diesel, Benzin, Treibgas, Netzelek.	Elektro	Elektro	Elektro	Elektro	
	1.4	Bedienung: Geh, Stand, Sitz	Sitz	Sitz	Sitz	Sitz	
	1.5	Tragfähigkeit :Nominal Hublast	Q (t)	14	16	16	16
	1.6	Lastschwerpunkt	C (mm)	600	600	900	1200
	1.8	Lastabstand : von Mitte Vorderachse	X (mm)	700 (1) (2)	730 (1) (2)	740 (1) (2)	800 (1) (2)
	1.9	Radstand	Y (mm)	2620	2620	2820	3150
	GEWICHT	2.1	Eigengewicht :einschl. Batterie	(kg)	20250	22700	26050
2.2		Achslast : mit Hublast, vorn/hinten (Mast senkrecht)	(kg)	31247 / 3003	35412 / 3288	38477 / 3573	41087 / 4103
2.3		Achslast : ohne Hublast, vorn/hinten (Mast senkrecht)	(kg)	10300 / 9950	11290 / 11410	13170 / 12880	14930 / 14260
RAEDERREIFEN	3.1	Bereifung:	SEGEM				
	3.2	Reifengröße, vorn	355/50-20				
	3.3	Reifengröße, hinten	355/50-20				
	3.5	Räder (x-angetrieben) :Anzahl vorn/hinten	4X/2				
	3.6	Spurweite: mitte Reifen, vorne	b10 (mm)	1415	1415	1415	1415
	3.7	Spurweite: mitte Reifen, hinten	b11 (mm)	1460	1460	1460	1460
	ABMESSUNGEN	4.1	Neigung Hubgerüst vor / zurück	α/β (°)	6/9°(2)	6/9°(2)	6/9°(2)
4.2		Höhe Hubgeüst eingefahren	h1 (mm)	3550	3550	3850	4000
4.3		Freihub	h2 (mm)	0	0	0	0
4.4		Hubhöhe	h3 (mm)	3400	3400	3400	3400
4.5		Höhe Hubgeüst ausgefahren	h4 (mm)	5250	5250	5850	6150
4.7		Höhe über Schutzdach	h6 (mm)	2950	2950	2950	2950
4.8		Sitzhöhe	h7 (mm)	1700	1700	1700	1700
4.12		Kupplungshöhe	h10 (mm)	800	800	800	800
4.19		Gesamtlänge	L1 (mm)	4990	5030	5840	6830
4.20		Länge einschl. Gabelrücken	L2 (mm)	3790	3830	4040	4430
4.21		Gesamtbreite	b1/b2 (mm)	2050	2050	2050	2050
4.22		Gabelzinkenmaße: Breite - Dicke - Länge	exsXL (mm)	200x70x1200	200x80x1200	200x90x1800	200x100x2400
4.23		Klasse FEM 2328/30, cl.FEM / A, B		TW CARER	TW CARER	TW CARER	TW CARER
4.24		Gabelträgerbreite	b3 (mm)	2050	2050	2050	2050
4.31		Bodenfreiheit mit Last unter Hubgerüst	m1 (mm)	200	200	200	200
4.32		Bodenfreiheit Mitte Radstand	m2 (mm)	200	200	200	200
4.33	Arbeitsgangbreite bei Palette 1000x1200	Ast (mm)	5575	5630	5790	6156	
4.34	Arbeitsgangbreite bei Palette 800 x 1200	Ast (mm)	5775	5830	5990	6356	
4.35	Wenderadius	Wa (mm)	3675	3675	3850	4156	
4.36	Kleinster Drehpunktabstand	b13 (mm)	1500	1500	1540	1650	
LEISTUNGSDATEN	5.1	Fahrgeschwindigkeit mit/ohne Last	(km/h)	12 / 13	12 / 13	11 / 12	11 / 12
	5.2	Hubgeschwindigkeit mit/ohne Last	(m/s)	0,21 / 0,28	0,18 / 0,27	0,16 / 0,27	0,16 / 0,27
	5.3	Senkgeschwindigkeit mit/ohne Last	(m/s)	0,3 / 0,25	0,3 / 0,25	0,3 / 0,25	0,3 / 0,25
	5.5	Zugkraft mit/ohne Last (60 Minuten)	(N)	46000 / 48000	46000 / 48000	45000 / 47000	45000 / 47000
	5.6	Max. Zugkraft : mit/ohne Hublast (5 Minuten)	(N)	76000 / 78000	76000 / 78000	75000 / 77000	75000 / 77000
	5.7	Steigfähigkeit :mit/ohne Hublast (30 Minuten)	(%)	17 / 30	15 / 27	13 / 23	13 / 23
	5.8	max. Steigfähigkeit :mit/ohne Hublast (5 Minuten)	(%)	20 / 35	18 / 30	18 / 30	17 / 28
	5.9	Beschleunigungszeit :mit/ohne Hublast (Strecke 10 m)	(s)	5 / 4,5	5,8 / 5,2	5,5 / 5	6 / 5,5
	5.10	Betriebsbremse :mech./hydr./elektrisch/pneumatisch		hydr./elektrisch	hydr./elektrisch	hydr./elektrisch	hydr./elektrisch
	MOTORENBATT.	6.1	Elektro- Fahrmotor, Leistung (S2 60 min)	(kW)	2x20	2x20	2x20
6.2		Elektro- Hubmotor, Leistung (S2 60 min)	(kW)	52	52	52	52
6.4		Batteriespannung	U (V)	96	96	96	96
6.4.1		Batterie :Kapazität bei 5 stündl. Entladung	K5 (Ah)	1680(TENSOR) / 1720(IRONCLAD)	1680(TENSOR) / 1720(IRONCLAD)	1680(TENSOR) / 1720(IRONCLAD)	1680(TENSOR) / 1720(IRONCLAD)
6.5		Batteriegewicht (min.)	(kg)	4300 / 4500	4300 / 4500	4300 / 4500	4300 / 4500
DIVERSEN	8.1	Art der Fahrsteuerung		inverter	inverter	inverter	inverter
	8.2	Arbeitsdruck :für Anbaugeräte	(bar)	250	250	250	250
	8.4	Schalldruckpegel nach EN 12 053, Fahrerohr	(dBA)	-	-	-	-

(1) Mit integriertem Seitenschieber und TW-Stellungsregler.

(2) Abhängig vom gewählten Hubgerüst.

SE=Superelastisch - SEGEM=Zwilling - CHS=Volgummi - PN=Luft - VLK=Vulkollan: zum raeder/reifen NO MARKING, OIL RESISTANT Kontakt CARER.

Die Angaben beziehen sich auf die Maschine mit SE-Bereifung, wenn nicht anders angegeben.

Dieses Datenblatt macht, entsprechend der VDI Richtlinie 2198, Angaben zur Standardausstattung. Optionale Ausstattung, wie andere Bereifung, andere Hubgerüste, zusätzliches Zubehör etc., können zu Abweichungen der Angaben führen.

CARER Produkte und Spezifikationen können ohne Vorankündigung geändert werden.



Electric Forklift Trucks

C.A.R.E.R. Srl

via Copernico 13
48033 Cotignola (RA) Italy

phone +39 0545 1938010

fax +39 0545 908070

www.carerforklift.com

info@carerforklift.com

follow us on 