

# CGC40/50/55

# CGC60/70

Treibgasantrieb

Bandagenbereifung

4.000 kg 5.000 kg 5.500 kg 6.000 kg 7.000 kg

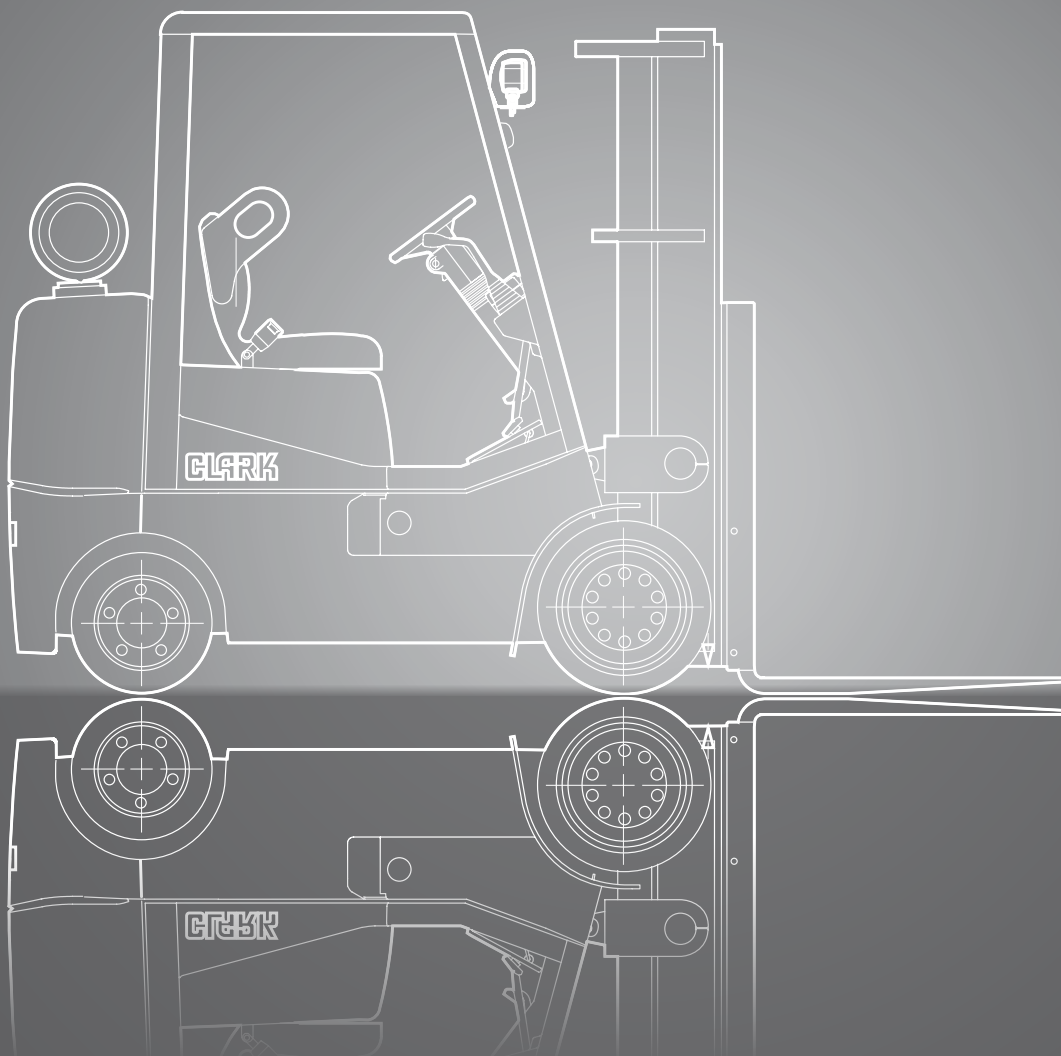

# ABMESSUNGEN

## CGC40/50/55/60/70

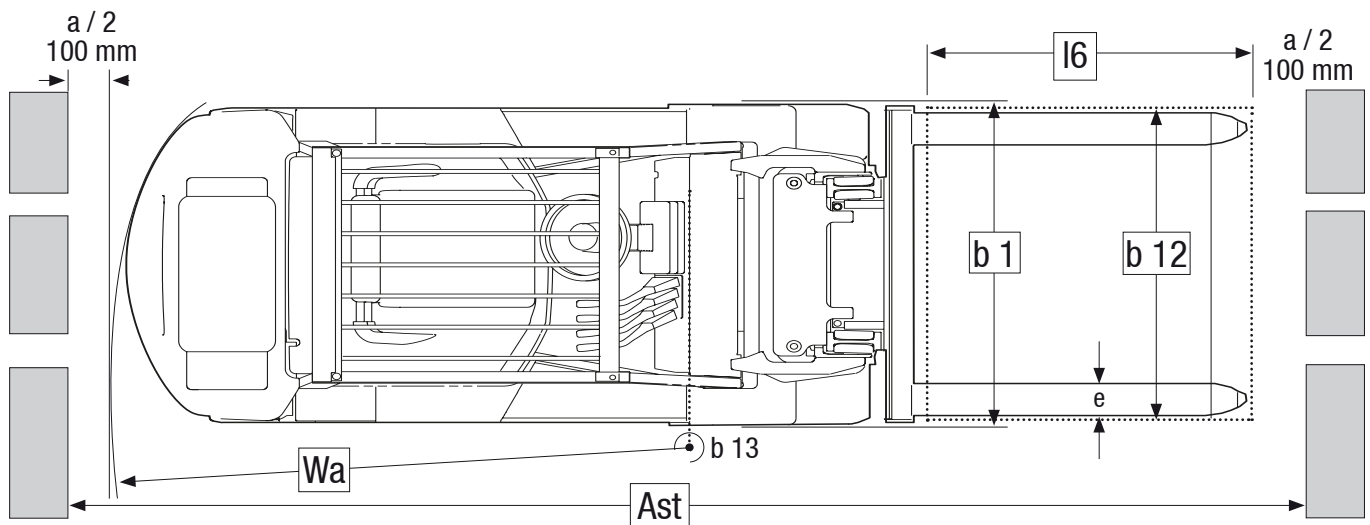
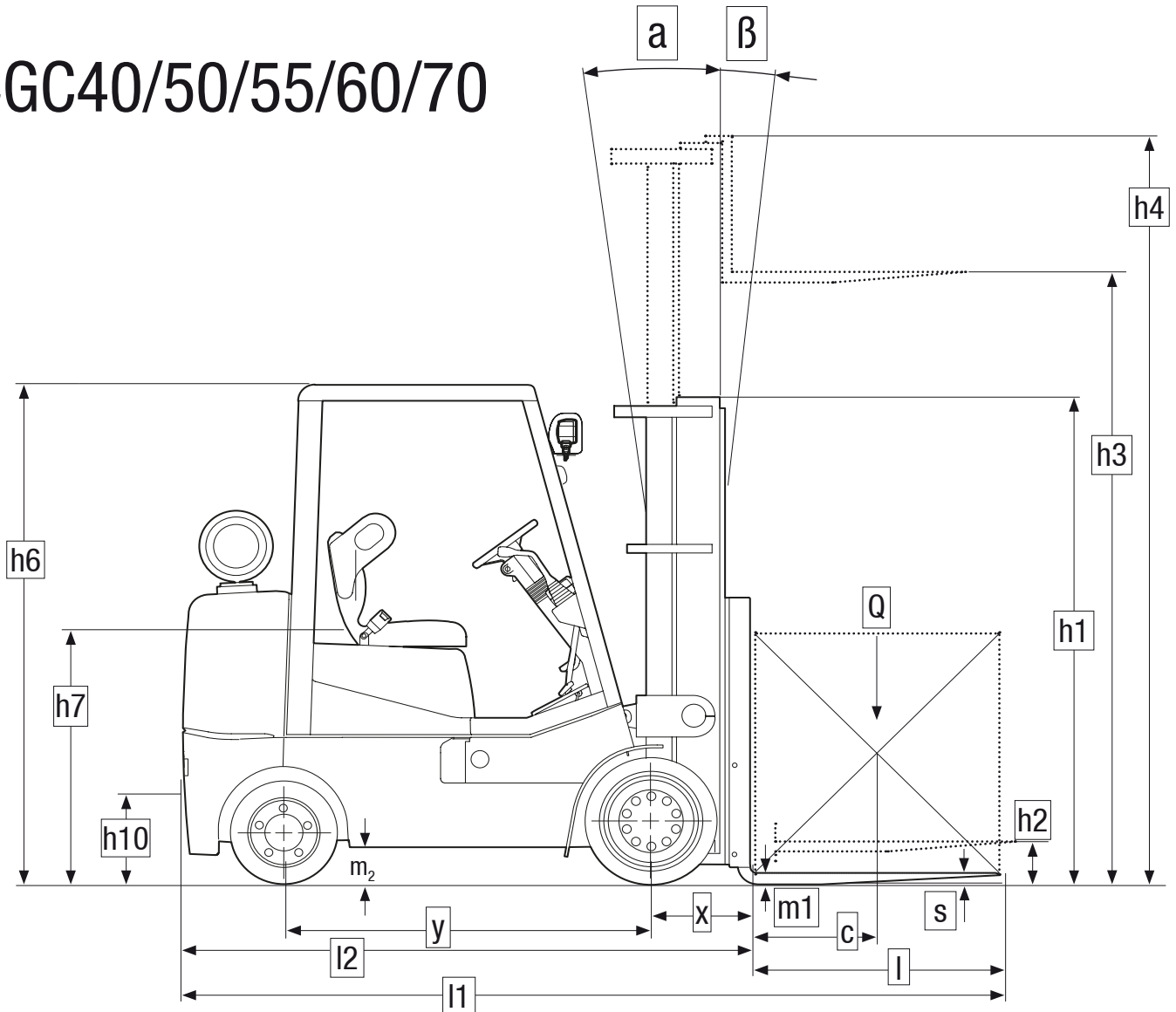

Die zugehörigen Werte finden Sie unter entsprechenden Zeilennummern in der Tabelle „Technische Daten“

$a = 200 \text{ mm}$   
 $Ast = Wa + x + l6 + a$   
 gilt nur bei  $b12 / 2 < b13$

# TECHNISCHE DATEN

## Technische Daten nach VDI 2198

1.1 Hersteller (Kurzbezeichnung)		CLARK	CLARK	CLARK	
Kennzeichen	1.2 Typenzeichen des Herstellers	CGC40	CGC50	CGC55	
	1.3 Antriebsart	Treibgas	Treibgas	Treibgas	
	1.4 Bedienung	Sitz	Sitz	Sitz	
	1.5 Tragfähigkeit /Last	Q (kg)	4000	4990	5500
	1.6 Lastenschwerpunkt	c (mm)	500	500	600
	1.8 Lastabstand	x (mm)	439	452	467
	1.9 Radstand	y (mm)	1570	1790	1790
	Gewicht	2.1 Eigengewicht	kg	5861	6737
2.2 Achslast mit Last vorn /hinten		kg	8359 / 1130	10175 / 1098	11767 / 1333
2.3 Achslast mit Last vorn /hinten		kg	2306 / 3555	2950 / 3787	3048 / 4609
Räder, Fahrwerk	3.1 Bereifung *1		B	B	B
	3.2 Reifengröße vorn		22 x 9 x 16	22 x 12 x 16	22 x 12 x 16
	3.3 Reifengröße hinten		18 x 6 x 12.12	22 x 7 x 16	22 x 7 x 16
	3.5 Räder, Anzahl vorn /hinten (x = angetrieben)		2 x /2	2 x /2	2 x /2
	3.6 Spurweite vorn	b10(mm)	1062	1113	1113
	3.7 Spurweite hinten	b11(mm)	1118	1093	1093
	Grundabmessungen	4.1 Neigung Hubgerüst /Gabelträger $\alpha = \text{vor} / \beta = \text{zurück}$	°	8 / 9	8 / 9
4.2 Höhe Hubgerüst eingefahren		h1(mm)	2264	2286	2286
4.3 Freihub		h2(mm)	165	165	175
4.4 Hubhöhe *2		h3(mm)	3099	2946	2845
4.5 Höhe Hubgerüst ausgefahren		h4(mm)	4318	4165	4064
4.7 Höhe über Schutzdach		h6(mm)	2215	2215	2215
4.8 Sitzhöhe		h7(mm)	1150	1150	1150
4.12 Kupplungshöhe		h10(mm)	337	337	337
4.19 Gesamtlänge		l1(mm)	3505	3891	3960
4.20 Länge einschl. Gabelrücken		l2(mm)	2438	2672	2741
4.21 Gesamtbreite		b1, b2(mm)	1290	1392	1392
4.22 Gabelzinkenmaße		s • e • l (mm)	50 x 127 x 1070	50 x 150 x 1220	57 x 150 x 1220
4.23 Gabelträger ISO 2328, Klasse/Form A, B			Klasse III A	Klasse III A	Klasse IV A
4.24 Gabelträgerbreite		b3 (mm)	1040	1245	1245
4.31 Bodenfreiheit mit Last unter Hubgerüst		m1(mm)	96	96	96
4.32 Bodenfreiheit Mitte Radstand		m2(mm)	115	155	155
4.33 Arbeitsgangbreite bei Palette 1000x1200 quer	Ast(mm)	3933	4173	4231	
4.34 Arbeitsgangbreite bei Palette 1200x800 längs	Ast(mm)	4110	4348	4406	
4.35 Wenderadius	Wa(mm)	2270	2494	2537	
4.36 Kleinster Drehpunktstand	b13(mm)	336	318	318	
Leistungsdaten	5.1 Fahrgeschwindigkeit mit /ohne Last	km/h	12.2 / 12.5	12.1 / 12.4	11.7 / 12.2
	5.2 Hubgeschwindigkeit mit /ohne Last	m/s	0.51 / 0.57	0.46 / 0.56	0.39 / 0.56
	5.3 Senkgeschwindigkeit mit /ohne Last	m/s	0.40 / 0.37	0.39 / 0.47	0.39 / 0.45
	5.6 max. Zugkraft mit /ohne Last *3	N	23350 / 10580	22240 / 13900	21130 / 14255
	5.8 max. Steigfähigkeit mit /ohne Last *3	%	27.1 / 15.4	27.1 / 18.0	18.2 / 16.1
	5.10 Betriebsbremse		Scheibenbremse	Scheibenbremse	Schreibenbremse
Antrieb	7.1 Motorhersteller /Typ *4		PSI 4X 4.3L	PSI 4X 4.3L	PSI 4X 4.3L
	7.2 Motorleistung nach SAE J 1349	kW	82	82	82
	7.3 Nenndrehzahl nach SAE J 1349	min-1	2400	2400	2400
	7.4 Zylinderzahl /Hubraum	/cm3	6 / 262	6 / 262	6 / 262
	7.5 Kraftstoffverbrauch nach VDI-Zykla Diesel = l/h, L.P.-Gas = kg/h		-	-	-
Sonstiges	8.2 Arbeitsdruck für Anbaugeräte *6	bar	einstellbar	einstellbar	einstellbar
	8.3 Ölmenge für Anbaugeräte	l/min	max. 35	max. 35	max. 35
	8.4 Schallpegel, Fahrerohr *5	dB (A)	81	81	81
	8.5 Anhängerkupplung, Art /Typ DIN		Bolzen	Bolzen	Bolzen

\*1 Unterschiedliche Ausführungen erhältlich \*2 Weitere Hubhöhen siehe Hubgerüstabelle \*3 Bei einem Reibungsbeiwert von  $\mu = 0.6$  bei 1.6 km/h

\*4 LPG = PSI 4X (Stufe 5) \*5 Nach DIN EN 12053 \*6 Max. 140 bar

Technische Verbesserungen und Änderungen bleiben vorbehalten. Abbildungen und technische Angaben sind für die Ausführung unverbindlich. Alle Maßgaben unterliegen den üblichen Toleranzen (+ 5 % und - 10 %).

## Technische Daten nach VDI 2198

		CLARK	CLARK	
Kennzeichen	1.1 Hersteller (Kurzbezeichnung)	CLARK	CLARK	
	1.2 Typenzeichen des Herstellers	CGC60	CGC70	
	1.3 Antriebsart	Treibgas	Treibgas	
	1.4 Bedienung	Sitz	Sitz	
	1.5 Tragfähigkeit /Last	Q (kg)	6000	7000
	1.6 Lastenschwerpunkt	c (mm)	600	600
	1.8 Lastabstand	x (mm)	480	480
	1.9 Radstand	y (mm)	1905	1905
Gewicht	2.1 Eigengewicht	kg	8532	9462
	2.2 Achslast mit Last vorn /hinten	kg	13119 / 1536	14703 / 1789
	2.3 Achslast mit Last vorn /hinten	kg	3540 / 4992	3707 / 5754
Räder, Fahrwerk	3.1 Bereifung *1	B	B	
	3.2 Reifengröße vorn	22 x 14 x 16	22 x 14 x 16	
	3.3 Reifengröße hinten	22 x 8 x 16	22 x 8 x 16	
	3.5 Räder, Anzahl vorn /hinten (x = angetrieben)	2 x /2	2 x / 2	
	3.6 Spurweite vorn	b10(mm)	1138	1138
	3.7 Spurweite hinten	b11(mm)	1067	1067
	Grundabmessungen	4.1 Neigung Hubgerüst /Gabelträger $\alpha$ = vor / $\beta$ = zurück	°	8 / 8
4.2 Höhe Hubgerüst eingefahren		h1(mm)	2515	2515
4.3 Freihub		h2(mm)	216	216
4.4 Hubhöhe *2		h3(mm)	2972	2972
4.5 Höhe Hubgerüst ausgefahren		h4(mm)	4191	4191
4.7 Höhe über Schutzdach		h6(mm)	2311	2311
4.8 Sitzhöhe		h7(mm)	1150	1150
4.12 Kupplungshöhe		h10(mm)	337	337
4.19 Gesamtlänge		l1(mm)	4072	4143
4.20 Länge einschl. Gabelrücken		l2(mm)	2853	2923
4.21 Gesamtbreite		b1, b2(mm)	1494	1494
4.22 Gabelzinkenmaße		s • e • l (mm)	65 x 150 x 1220	65 x 150 x 1220
4.23 Gabelträger ISO 2328, Klasse/Form A, B			Klasse IV A	Klasse IV A
4.24 Gabelträgerbreite		b3(mm)	1400	1400
4.31 Bodenfreiheit mit Last unter Hubgerüst		m1(mm)	96	96
4.32 Bodenfreiheit Mitte Radstand		m2(mm)	155	155
4.33 Arbeitsgangbreite bei Palette 1000x1200 quer		Ast(mm)	4379	4438
4.34 Arbeitsgangbreite bei Palette 1200x800 längs	Ast(mm)	4552	4611	
4.35 Wenderadius	(mm)	2669	2728	
4.36 Kleinster Drehpunktstand	b13(mm)	298	298	
Leistungsdaten	5.1 Fahrgeschwindigkeit mit /ohne Last	km/h	16.5 / 16.5	16.3 / 16.6
	5.2 Hubgeschwindigkeit mit /ohne Last	m/s	0.31 / 0.42	0.30 / 0.42
	5.3 Senkgeschwindigkeit mit /ohne Last	m/s	0.40 / 0.35	0.40 / 0.35
	5.6 max. Zugkraft mit /ohne Last *3	N	42120 / 19885	41900 / 19795
	5.8 max. Steigfähigkeit mit /ohne Last *3	%	32.3 / 19.9	29.9 / 17.7
	5.10 Betriebsbremse		Scheibenbremse	Scheibenbremse
	7.1 Motorhersteller /Typ *4		PSI 4X 4.3L	PSI 4X 4.3L
Antrieb	7.2 Motorleistung nach SAE J 1349	kW	82	82
	7.3 Nennrehzahl nach SAE J 1349	min-1	2400	2400
	7.4 Zylinderzahl /Hubraum	/cm3	6 / 262	6 / 262
	7.5 Kraftstoffverbrauch nach VDI-Zyklua Diesel = l/h, L.P.-Gas = kg/h		-	-
	Sonstiges	8.2 Arbeitsdruck für Anbaugeräte *6	bar	einstellbar
8.3 Ölmenge für Anbaugeräte		l/min	max. 35	max. 35
8.4 Schallpegel, Fahrerohr *5		dB (A)	81	81
8.5 Anhängerkupplung, Art /Typ DIN			Bolzen	Bolzen

\*1 Unterschiedliche Ausführungen erhältlich \*2 Weitere Hubhöhen siehe Hubgerüsttabelle \*3 Bei einem Reibungsbeiwert von  $\mu = 0.6$  bei 1.6 km/h  
 \*4 LPG = PSI 4X (Stufe 5) \*5 Nach DIN EN 12053 \*6 Max. 140 bar

Technische Verbesserungen und Änderungen bleiben vorbehalten. Abbildungen und technische Angaben sind für die Ausführung unverbindlich.  
 Alle Maßgaben unterliegen den üblichen Toleranzen (+ 5 % und - 10 %).

# ALLGEMEINE DATEN

**Tragfähigkeiten** abhängig vom Lastenschwerpunkt

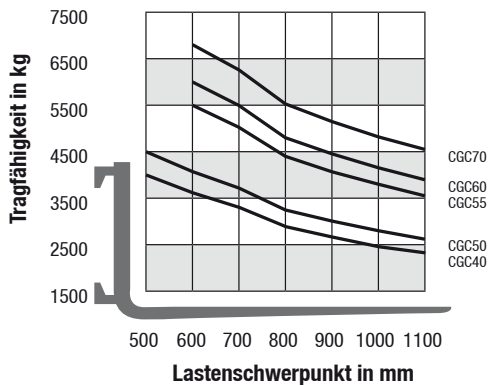

## Bemerkung:

Die aufgeführten Tragfähigkeiten gelten nur für das senkrecht stehende Hubgerüst, ausgerüstet mit Std.-Gabelträger und Std.-Gabeln, bis zu einer max. Hubhöhe von 3300 mm. Der Schwerpunkt der Last darf dabei um max. 100 mm gegen die Längs-Mittelebene des Staplers versetzt sein. Die Werte basieren auf einer kubischen Nennlast mit 1000 mm Kantenlänge, deren Schwerpunkt im Zentrum des Würfels liegt. Die horizontalen Lastschwerpunkte beziehen sich auf die Anlageflächen am Gabelrücken. Mit vorgeneigtem Hubgerüst ergeben sich geringere Tragkraftwerte. Anbaugeräte, längere Gabeln, außergewöhnliche Lastdimensionen sowie größere Hubhöhen können die Tragkraftwerte reduzieren.

Bitte sprechen Sie Ihren CLARK-Händler an, wenn Sie weitere Informationen wünschen.

## Hubgerüstübersicht CGC40

	Hubhöhe (h3)	Bauhöhe (h1)	Höhe Hubgerüst ausgefahren (h4)		Freihub (h2)	
			mit Lastenschutzgitter	ohne Lastenschutzgitter	mit Lastenschutzgitter	ohne Lastenschutzgitter
			mm	mm	mm	mm
STD	2790	2117	4013	3511	168	168
	3090	2267	4313	3811		
	3690	2567	4913	4411		
	4290	2867	5513	5011		
Triplex	4330	2117	5548	4980	897	1465
	4780	2267	5998	5430	1047	1615
	5040	2492	6259	5691	1272	1840
	5380	2567	6598	6030	1347	1915
	5830	2717	7048	6480	1497	2065
	6430	3017	7648	7080	1797	2365

## Hubgerüstübersicht CGC55

	Hubhöhe (h3)	Bauhöhe (h1)	Höhe Hubgerüst ausgefahren (h4)		Freihub (h2)	
			mit Lastenschutzgitter	ohne Lastenschutzgitter	mit Lastenschutzgitter	ohne Lastenschutzgitter
			mm	mm	mm	mm
STD	2545	2116	3769	3459	178	178
	2845	2266	4069	3759		
	3445	2566	4669	4359		
	4045	2866	5269	4959		
Triplex	3865	2116	5094	4690	896	1300
	4280	2266	5508	5104	1046	1450
	4580	2416	5808	5404	1196	1600
	4870	2516	6106	5702	1296	1700
	5330	2716	6558	6154	1496	1900
	5930	3016	7158	6754	1796	2200

## Hubgerüstübersicht CGC50

	Hubhöhe (h3)	Bauhöhe (h1)	Höhe Hubgerüst ausgefahren (h4)		Freihub (h2)	
			mit Lastenschutzgitter	ohne Lastenschutzgitter	mit Lastenschutzgitter	ohne Lastenschutzgitter
			mm	mm	mm	mm
STD	2645	2116	3863	3405	168	168
	2945	2266	4163	3705		
	3545	2566	4763	4305		
	4145	2866	5363	4905		
Triplex	4115	2116	5334	4972	896	1258
	4530	2266	5748	5386	1046	1408
	4830	2416	6048	5686	1196	1558
	5040	2566	6248	5886	1346	1708
	5580	2716	6798	6436	1496	1858
	6180	3016	7398	7036	1796	2158

## Hubgerüstübersicht CGC60/70

	Hubhöhe (h3)	Bauhöhe (h1)	Höhe Hubgerüst ausgefahren (h4) *		Freihub (h2) *	
			mit Lastenschutzgitter	ohne Lastenschutzgitter	mit Lastenschutzgitter	ohne Lastenschutzgitter
			mm	mm	mm	mm
STD	2615	2337	3835	3835	216	216
	2970	2515	4191	4191		
	3430	2743	4648	4648		
	4040	3048	5258	5258		
Triplex	3810	2337	5029	5029	1397	1397
	4420	2540	5659	5659	1600	1600
	4800	2667	6020	6020	1727	1727
	5030	2743	6248	6248	1829	1829
	5640	3023	6858	6858	2108	2108
	6985	3607	8204	8204	2616	2616

\* Hinweis: Die Höhen der Seitenwangen am Gabelträger entsprechen der Höhe des Lastenschutzgitters.

Mit der CGC-Baureihe von CLARK wurden zuverlässige, langlebige und leistungsstarke Fahrzeuge für platzkritische Anwendungen mit schweren Lasten konzipiert. Geringe Betriebs- und Wartungskosten sowie ein durchdachter Arbeitsplatz sprechen für diese Stapler.

## Fahrerplatz

- Funktionell und sicher
- Große, tief angesetzte Trittstufe mit Lochblech
- Stabiler rutschhemmender Gummi-Bodenbelag im Fußraum
- Haltegriff am vorderen Holm an der Einstiegsseite
- Sicherer Auf- und Abstieg von beiden Seiten
- Neigbare Lenksäule mit oben liegendem Knickpunkt ermöglicht exzellente Knie- und Beinfreiheit
- Hydraulische Servolenkung
- Verstellbarer Kunstledersitz (mechanische Federung) Gewichtseinstellung von 50 bis 140 kg
- Automobilkonforme Pedalanordnung
- Niedrige Stirnwand für beste Sichtverhältnisse
- Freie Sicht durch das Fahrerschutzdach
- Fußbetätigte Parkbremse für leichtes Handling

## Motor, Antrieb

Der CLARK CGC mit Treibgasantrieb sorgt für höchste Effizienz im Einsatz. Die verwendeten Motoren sind verbrauchsarm und bieten zugleich eine gute Performance. Die Temperatur von Motor und Getriebe wird permanent überwacht und bei Überschreitung der Grenzwerte abgeschaltet. Das von CLARK entwickelte H200 Getriebe ermöglicht ein komfortables und präzises Fahren. Serienmäßig verfügt der CGC40 über ein 1-Gang-Getriebe und die Modelle CGC50-70 über ein 2-Gang-Getriebe (Umschaltung über das Armaturenbrett).

## Treibgasantrieb

- PSI 4X V6 (4.3 L)
- Vollständige EPA-Tier4-Zertifizierung (EU Abgasstufe 5)
- Sauberer, sparsamer und kraftvoller Motor mit Drei-Wege-Katalysator
- ECU-gesteuerte Kennfeldzündung für mehr Drehmoment
- 6-Zylinder-Design mit obenliegenden Nockenwellen
- Elektronische Drehzahlmessung

## Bremsanlage

- Wartungsarme Scheibenbremse
- Bremskraftverstärkung für geringeren Kraftaufwand zur Bremsung
- Leichter Zugang zur Wartung und Kontrolle
- Hydraulik-Öl wird konstant gefiltert und gekühlt

## Lenksystem

- Hydrostatische Servolenkung
- Fahrbahnstöße werden abgefangen
- Die Lenkachse ist pendelnd in Gummi-Stahlelementen gelagert

## Hydraulikanlage

- Öleinheit durch Hydraulikölfilterung bei jedem Rücklauf zum Tank
- Großer Hydrauliköltank ermöglicht den Einsatz vielfältiger Anbaugeräte
- Hohe Sicherheit durch Leistungsbruchsicherung, um ein unkontrolliertes Absinken von Lasten zu verhindern

## Hubgerüst

- Hubgerüste in Standard- oder Triplex-Ausführung erhältlich
- Beste Sicht durch besonders breite Hubmasten, schmale Mittelzylinder und optimales Hubmastdesign
- Schrägstehende Hubgerüstrollen
- Neigezylinder in Pendellagern gelagert
- Integriertes Neigesperrventil verhindert ein zu schnelles oder unbeabsichtigtes Vorneigen des Hubgerüsts
- Robuster 6-Rollengabelträger mit FEM-Gabelträger

## Weitere Standardausstattung

Arbeitsscheinwerfer, Bandagenbereifung, Rückkombileuchte mit Bremslicht und Rückfahrlicht weiß, Lackierung in der leuchtenden Sicherheitsfarbe „CLARK HOT YELLOW GREEN“, Fahrerzelle, Hubgerüst und Felgen in schwarz

## Zusatzausstattung

- Zusatzventile
- Schlauchführung
- Vorgebaute Seitenschieber
- Stroboskoplampe
- Arbeitsscheinwerfer hinten
- Scheinwerfer in LED-Ausführung
- Armlehne
- Oranger Sicherheitsgurt mit Sicherheitsfunktion
- Seitenbügel für vereinfachten Aufstieg
- Vollgefederte Fahrersitze (Vinyl oder Textil)
- Rückfahraltegriff mit Hupe
- Sicherheitsschalter für Anbaugeräte mit Klemmfunktion
- Schwenkbarer Gasflaschenhalter
- Ablagekonsole und Getränkehalter
- Rückspiegel
- Schnellwechselkupplung
- Nicht kreidende Reifen
- Vorfilter am Fahrerschutzdach
- 2-Gang-Getriebe für CGC40
- Wunschlackierung in verschiedenen RAL-Farben

## Sicherheit

Der CGC ist CE-zertifiziert und entspricht allen europäischen Sicherheitsstandards für Flurförderzeuge.

Händler:

CLARK Europe GmbH  
Dr.-Alfred-Herrhausen-Allee 33  
47228 Duisburg / Germany  
Tel.: +49 (0)2065 499 13-0  
Fax: +49 (0)2065 499 13-290  
E-Mail: [Info-europe@clarkmheu.com](mailto:Info-europe@clarkmheu.com)  
[www.clarkmheu.com](http://www.clarkmheu.com)