

Leistungsstark durch  
wartungsfreien  
Drehstrom-Fahrmotor

Wendig und kompakt durch  
sehr geringes Vorderbau-Maß

Hervorragende Fahrstabilität

Mehrschichtiger  
Einsatz durch seitliche  
Batterieentnahme (optional)



## EJE 116/118/120

### Elektro-Deichselhubwagen (1.600/1.800/2.000 kg)

Die Hubwagen der EJE-Baureihe 1 sind besonders wirtschaftliche Helfer. Sowohl bei der Lkw-Be- und Entladung als auch beim Transport von Paletten über kurze Distanzen. Der Hauptvorteil: Durch das sehr kurze Vorderbau-Maß (L2) von nur 494 mm (kurze Version) kann der EJE auf engstem Raum bewegt werden.

Hinzu kommt der innovative Drehstrom-Fahrmotor. Sein optimierter Wirkungsgrad sorgt für hohe Geschwindigkeit und starke Beschleunigung – die besten Voraussetzungen für schnellen, effizienten Warenumsatz. Zur Schnelligkeit kommt zusätzlich die lange Einsatzfähigkeit: Batterien mit bis zu 375 Ah in Kombination mit einem ausgezeichneten Energiehaushalt gewährleisten lange Einsätze. Für Einsätze über eine Schicht hinaus lässt sich die Batterie seitlich herausnehmen, um einen schnellen Batteriewechsel zu ermöglichen (optional bei EJE 118/120).

Die unten angelenkte, lange Deichsel sorgt für ein sicheres Arbeiten. Sie stellt den nötigen Abstand des Bedieners zum Fahrzeug her. Vor allem in Kurven kommt der EJE 116 - 120 dem Bediener nie „zu nahe“. Und wenn es mal besonders eng wird, ermöglicht der Schleichfahrtaster das sichere Fahren mit hochgestellter Deichsel. Ein Knopfdruck genügt: Die Bremse löst sich und die Betätigung des Fahrschalters steuert die Fahrt mit automatisch stark reduzierter Geschwindigkeit. Gerade auf engem Raum spielt dabei die niedrige Batteriehöhe ihre Vorteile aus. Sie bietet auch kleineren Bedienern optimale Sicht auf die Gabelspitzen.

Der komplett neu entwickelte Multifunktionsdeichselkopf steckt voller Innovationen: gedichtete Sensorik (IP 65) für höchste Ausfallsicherheit, Wippentaster mit berührungslos arbeitender Elektronik für perfekte Bedienung in jeder Deichselstellung, übersichtliche Schalteranordnung für beste Ergonomie.

# EJE 116/118/120

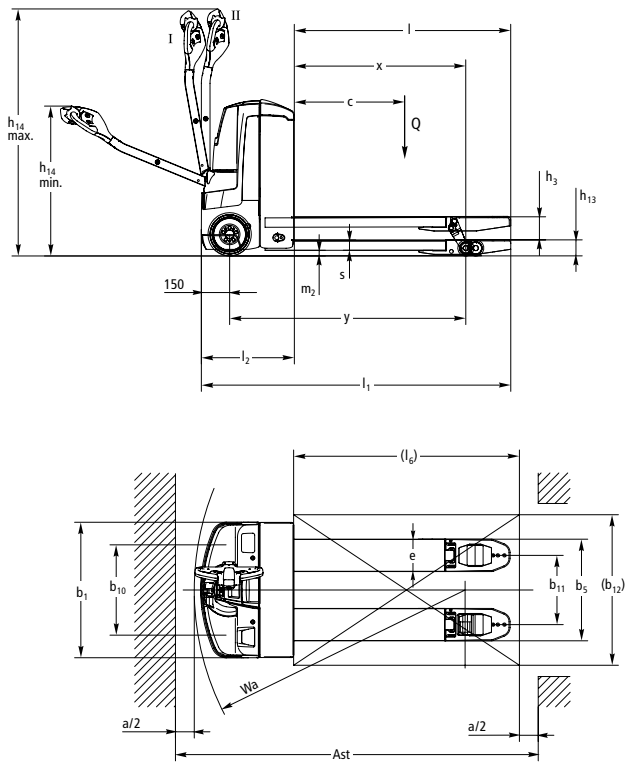

I = Fahrposition normal; II = Fahrposition Schleichfahrt



# Technische Daten nach VDI 2198

			Jungheinrich			
			EJE 116	EJE 118	EJE 120	
Kennzeichen	1.1	Hersteller (Kurzbezeichnung)		Jungheinrich		
	1.2	Typzeichen des Herstellers				
	1.3	Antrieb		Elektro		
	1.4	Bedienung Hand, Geh, Stand, Sitz, Kommissionierer		Geh		
	1.5	Tragfähigkeit/Last	Q t	1,6	1,8	2
	1.6	Lastschwerpunktabstand	c mm	600		
	1.8	Lastabstand	x mm	911 <sup>2)</sup>		
	1.9	Radstand	y mm	1.255 <sup>1)2)</sup>	1.255 <sup>2)</sup>	1.255 <sup>2)</sup>
	Gewichte	2.1.1	Eigengewicht incl. Batterie (s. Zeile 6.5)	kg	439	441
2.2		Achslast mit Last vorn/hinten	kg	737 / 1.302	787 / 1.302	809 / 1.632
2.3		Achslast ohne Last vorn/hinten	kg	346 / 93	347 / 94	397 / 94
Räder/Fahrwerk	3.1	Bereifung		PU/PU		
	3.2	Reifengröße, vorn	mm	Ø 230 x 70		
	3.3	Reifengröße, hinten	mm	Ø 85 x 110 / 85 x 85		
	3.4	Zusatzräder (Abmessungen)	mm	Ø 100 x 40		
	3.5	Räder, Anzahl vorn/hinten (x = angetrieben)		1x +2/2 oder 4		
	3.6	Spurweite, vorn	b <sub>10</sub> mm	508		
	3.7	Spurweite, hinten	b <sub>11</sub> mm	368		
Grundabmessungen	4.4	Hub	h <sub>3</sub> mm	122		
	4.9	Höhe Deichsel in Fahrstellung min./max.	h <sub>14</sub> mm	797 / 1.313		
	4.15	Höhe gesenkt	h <sub>13</sub> mm	85		
	4.19	Gesamtlänge	l <sub>1</sub> mm	1.644 <sup>1)</sup>		
	4.20	Länge einschl. Gabelrücken	l <sub>2</sub> mm	494 <sup>1)</sup>		
	4.21	Gesamtbreite	b <sub>1</sub> /b <sub>2</sub> mm	720		
	4.22	Gabelzinkenmaße	s/e/l mm	55 / 172 / 1.150		
	4.25	Gabelaußenabstand	b <sub>5</sub> mm	540	540 / 510	540 / 510
	4.32	Bodenfreiheit Mitte Radstand	m <sub>2</sub> mm	30		
	4.33	Arbeitsgangbreite bei Palette 1000 x 1200 quer	Ast mm	1.879 <sup>1)</sup>		
4.34	Arbeitsgangbreite bei Palette 800 x 1200 längs	Ast mm	1.929 <sup>1)</sup>	1.929 / 2.000 <sup>1)</sup>	1.929 <sup>1)</sup>	
4.35	Wenderadius	W <sub>a</sub> mm	1.440 <sup>1)</sup>			
Leistungsdaten	5.1	Fahrgeschwindigkeit mit/ohne Last	km/h	6 / 6		
	5.2	Hubgeschwindigkeit mit/ohne Last	m/s	0,04 / 0,05		
	5.3	Senkgeschwindigkeit mit/ohne Last	m/s	0,05 / 0,05		
	5.8	Max. Steigfähigkeit mit/ohne Last	%	10 / 20	9 / 20	8 / 20
	5.10	Betriebsbremse		elektrisch		
Elektrik	6.1	Fahrmotor, Leistung S2 60 min.	kW	1,0		
	6.2	Hubmotor, Leistung bei S3 10%	kW	1,2		
	6.3	Batterie nach DIN 43531/35/36 A, B, C, nein		nein/B		
	6.4	Batteriespannung/Nennkapazität K5	V/Ah	24 / 150		
	6.5	Batteriegewicht	kg	151		
	6.6	Energieverbrauch nach VDI-Zyklus	kWh/h	0,36	0,4	0,44
Sonst.	8.1	Art der Fahrsteuerung		AC SpeedControl		
	8.4	Schalldruckpegel nach EN 12053, Fahrerohr	dB (A)	70		

<sup>1)</sup> Batterieraum M (250 Ah): + 71 mm

<sup>2)</sup> Lastteil gesenkt: + 53 mm

Dieses Typenblatt nach VDI-Richtlinie 2198 nennt nur die technischen Werte des Standard-Gerätes. Abweichende Bereifungen, andere Hubgerüste, Zusatzeinrichtungen usw. können andere Werte ergeben.

# Vorteile nutzen



Leistungsstark dank innovativer Drehstromtechnik



Kombinierter Entladewächter mit Ladezustandsanzeiger



Ergonomischer Deichselkopf

## Innovative Drehstromtechnik

Jungheinrich-Motoren in Drehstromtechnik bieten Ihnen mehr Leistungsfähigkeit bei gleichzeitiger Reduzierung der Betriebskosten:

- Hoher Wirkungsgrad mit exzellentem Energiehaushalt.
- Starke Beschleunigung.
- Schneller Fahrtrichtungswechsel ohne die sonst übliche „Gedenksekunde“.
- Keine Kohlebürsten – der Fahrmotor ist wartungsfrei.
- Zweijährige Gewährleistung auf den Fahrmotor.

## Lange Einsatzzeiten

Die Energie sparende Drehstromtechnik in Kombination mit Batteriekapazitäten von bis zu 250 Ah sind die beste Gewährleistung für lange Einsatzzeiten:

- Batterieraumgröße S: 2 PzB 130/150 Ah
- Batterieraumgröße M: 2 PzS 180/250 Ah; optional auch mit seitlicher Batterieentnahmemöglichkeit beim EJE 118/120
- Integriertes Ladegerät (24 V/30 A für Nassbatterien und wartungsfreie Batterien) für das einfache Aufladen an jeder Netzsteckdose (optional)

## Jederzeit informiert

Umfangreiche Kontrollinstrumente und Einstellmöglichkeiten ermöglichen die Kontrolle auf einen Blick:

- Kombiniertes Entladewächter (3-farbige Leuchtdiode) mit Hubabschaltung und Ladezustandsanzeige (bei integriertem Ladegerät).
- Informationsanzeige „CanDis“ (optional) mit zusätzlicher Betriebsstundenanzeige und Fehlercode-Speicherung.
- Aktivierung des Fahrzeuges per PIN und Auswahl von drei Fahrprogrammen durch „CanCode“ (optional).
- Einstellbare Fahrparameter durch CanDis und CanCode (optional).

## Optimale Kurvenlage

Gefederte und gedämpfte Stützräder – verbunden über die Koppelschwinge „proTRAClink“ – verteilen die Stützkraft je nach Fahrsituation: gleichmäßig auf alle Räder bei Geradeausfahrt, konzentriert auf das äußere Stützrad bei Kurvenfahrt.

## Ergonomisch arbeiten

Der neu entwickelte Deichselkopf ist perfekt an die ergonomischen Bedürfnisse des Bedieners angepasst:

- Klare Farbsystematik sowie Taster mit abriebfesten Symbolen für intuitives Bedienen.
- An die Handhaltung des Bedieners optimal angepasste Griffneigung.
- Schleichfahrtaster auf der Unterseite des Deichselkopfes für gute Erreichbarkeit das Fahren mit senkrecht stehender Deichsel.

- Berührungslose Sensorik nach Schutzklasse IP 65 geschützt, dadurch höchste Ausfallsicherheit.
- Wippentaster für gleichermaßen gute Bedienung in jeder Deichselstellung.

## Reduzierter Wartungsaufwand

Besonders die Drehstromtechnik sorgt für eine deutliche, langfristige Reduzierung der Betriebskosten:

- Wartungsfreier Drehstrom-Fahrmotor ohne Kohlebürsten.
- Leichter Zugang zu allen Aggregaten durch einteilige Fronthaube mit nur 2 Schrauben.
- Sicherer Schutz vor z. B. Staub und Feuchtigkeit durch Kapselung der Steuerung und der Stecker gemäß IP 54.
- ProTraLink: Geringerer Stützradverschleiß bei schräger Auffahrt auf die Rampe durch Niveau-Ausgleich. Beide Stützräder befinden sich durch eine mechanische Verbindung immer auf gleicher Höhe. Das untere Stützrad stößt nirgendwo gegen und wird nicht beschädigt.

## Zusatz-Ausstattungen

- Summer statt Hupe.
- Sonder-Schaltenschloss zum einfachen Lösen der Bremse.
- Lastschutzgitter.
- Kühlhausversion.
- Integrierte Wiegetechnik.

Jungheinrich  
Vertrieb Deutschland AG & Co. KG

Friedrich-Ebert-Damm 129  
22047 Hamburg  
Telefon 0800 222 585858\*

\*Deutschlandweit kostenlos

info@jungheinrich.de  
www.jungheinrich.de

Zertifiziert sind die deutschen Produktionswerke in Norderstedt, Moosburg und Landsberg. **ISO 9001**  
**ISO 14001**

Jungheinrich Flurförderzeuge entsprechen den europäischen Sicherheitsanforderungen.



**JUNGHEINRICH**  
Machines. Ideas. Solutions.