

Maschinenbau made in Germany: funktionell, robust, zuverlässig

Jungheinrich-Antriebsachse mit wartungsfreier Nasslamellenbremse und elektrisch betätigter Parkbremse

Beste Sicht in alle Richtungen durch optimales Fahrzeug- und Hubmastdesign

Fahrzeugkonzept für hohe Umschlagleistung bei geringem Verbrauch und hoher Fahrstabilität

Robuste Kubota-Industriemotoren mit hohem Drehmoment bei niedrigen Drehzahlen

Funktioneller, sicherer und vibrationsarmer Arbeitsplatz mit fahrerorientierten Ergonomielösungen



DFG/TFG 425/430/435

Diesel- und Treibgasstapler mit Hydrodynamikantrieb (Drehmomentwandler) (2.500/3.000/3.500 kg)

Unsere robusten, universell einsetzbaren Stapler mit Drehmomentwandler (kurz: Wandler) bieten Ihnen hohe Umschlagleistungen bei allen Transportaufgaben. Besonders über mittlere und lange Wegstrecken kommen die Stärken des Wandlers voll zur Geltung: weiches und ruckfreies Anfahren und optimaler Wirkungsgrad bei mittleren und hohen Geschwindigkeiten. In harten Einsätzen weltweit bewährte Kubota-Motoren sorgen bereits bei niedrigen Drehzahlen für hohes Drehmoment. Ihr Vorteil: Reduzierung

des Kraftstoffverbrauchs und minimierte Geräusentwicklung. Diese robusten Motoren sind speziell für den Einsatz in Gabelstaplern ausgelegt. Das gewährleistet besonders hohe Zuverlässigkeit und lange Lebensdauer. Die wirkungsgradoptimierte Jungheinrich-Antriebsachse mit integrierter, verschleißfreier Nasslamellenbremse steht für hohe Zuverlässigkeit und geringe Servicekosten. Aufgrund der gekapselten Bauweise wird die Bremswirkung durch Umwelteinflüsse nicht beeinträchtigt.

Der Arbeitsplatz ist funktionell gestaltet und auf den Fahrer zugeschnitten. Die Sicht in alle Richtungen ist optimal. Beides gewährleistet ein konzentriertes Arbeiten und schafft beste Voraussetzungen für hohe Leistung während der gesamten Schicht. Durch das spezielle Jungheinrich-Gegengewichtsdesign liegt der Eigenschwerpunkt physikalisch optimal tief zwischen den Achsen. Daraus resultieren überdurchschnittlich hohe Stand- und Fahrsicherheitswerte.

DFG/TFG 425/430/435

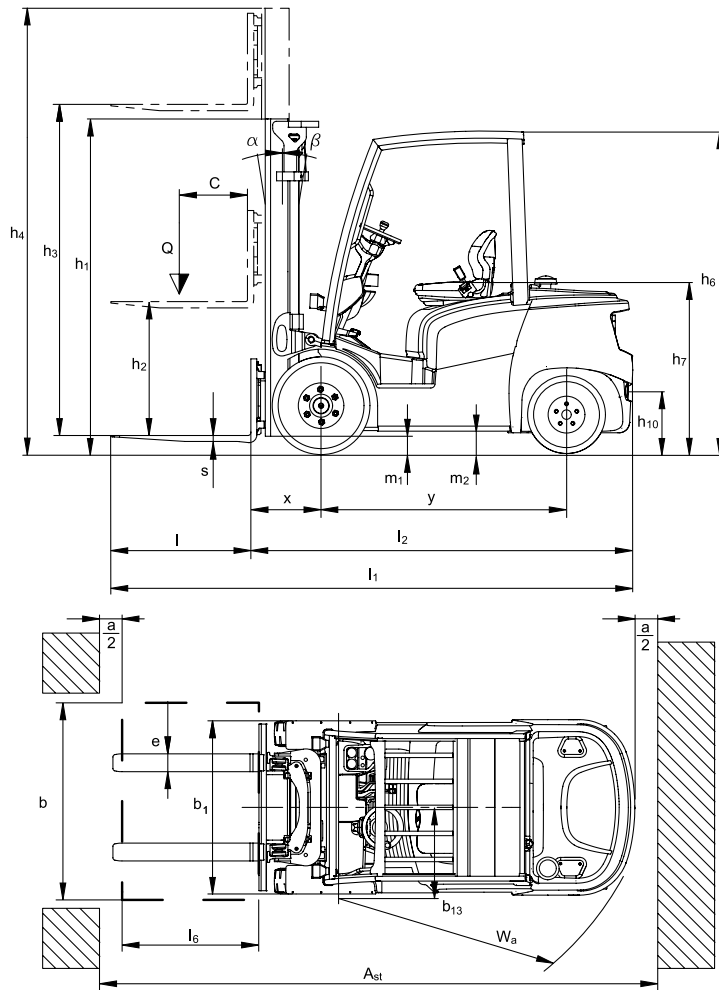

Tragfähigkeit

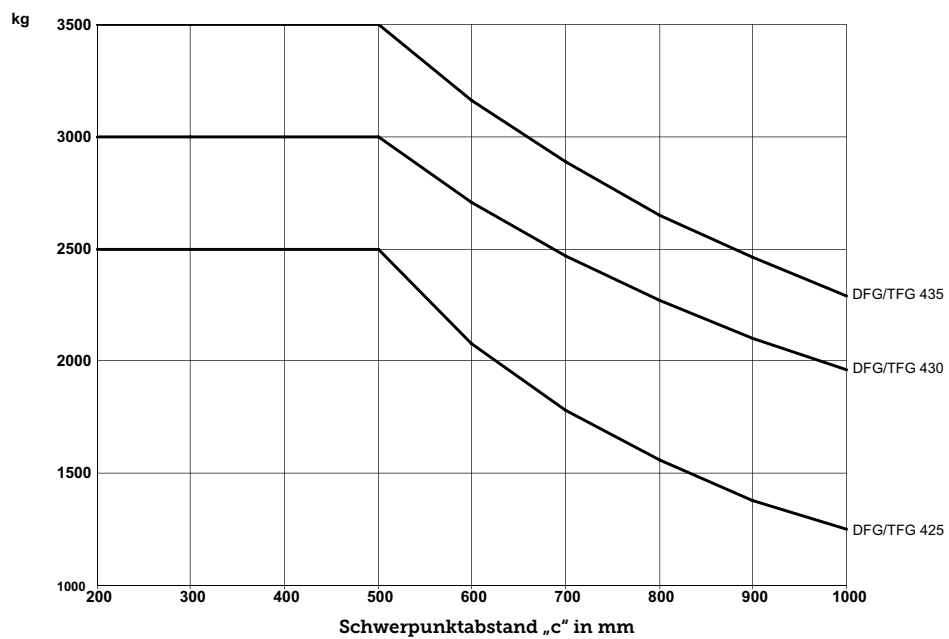

DFG/TFG 425/430/435

Standard-Hubgerüst-Ausführungen DFG 425/DFG 430/DFG 435/TFG 425/TFG 430/TFG 435												
	Hub h_3 (mm)	Höhe Hubgerüst eingefahren h_1 (mm)			Freihub h_2 (mm)			Höhe Hubgerüst ausgefahren h_4 (mm)			Neigung Hubgerüst vor/zurück α/β (°)	
		DFG 425 / TFG 425	DFG 430 / TFG 430	DFG 435 / TFG 435	DFG 425 / TFG 425	DFG 430 / TFG 430	DFG 435 / TFG 435	DFG 425 / TFG 425	DFG 430 / TFG 430	DFG 435 / TFG 435	DFG 425 / DFG 430 / TFG 425 / TFG 430	DFG 435 / TFG 435
		Zweifach ZT	2900	2129	2122	2201	150	150	150	3502	3659	3689
3100	2229		2222	2301	150	150	150	3702	3859	3889	6/8	6/8
3300	2329		2322	2401	150	150	150	3902	4059	4089	6/8	6/8
3500	2429		2422	2501	150	150	150	4102	4259	4289	6/8	6/8
3700	2529		2522	2601	150	150	150	4302	4459	4489	6/8	6/8
4000	2679		2672	2751	150	150	150	4602	4759	4789	6/8	6/8
4300	2879		2872	2951	150	150	150	4902	5059	5089	6/8	6/8
Zweifach ZZ	4500	2979	2972	3051	150	150	150	5102	5259	5289	6/8	6/6
	3100	2194	2187	2266	1614	1448	1497	3680	3839	3869	6/8	6/8
	3300	2294	2287	2366	1714	1548	1597	3880	4039	4069	6/8	6/8
	3500	2394	2387	2466	1814	1648	1697	4080	4239	4269	6/8	6/8
	3700	2494	2487	2566	1914	1748	1797	4280	4439	4469	6/8	6/8
Dreifach DZ	4000	2644	2637	2716	2064	1898	1947	4580	4739	4769	6/8	6/8
	4400	2094	2087	2166	1514	1348	1397	4980	5139	5169	6/8	6/6
	4700	2194	2187	2266	1614	1448	1497	5280	5439	5469	6/6	6/6
	5000	2294	2287	2366	1714	1548	1597	5580	5739	5769	6/6	6/6
	5500	2494	2487	2566	1914	1748	1797	6080	6239	6269	6/6	6/6
	6000	2694	2687	2766	2114	1948	1997	6580	6739	6769	6/6	6/6
	6500	2894	2887	2966	2314	2148	2197	7080	7239	7269	6/6	6/6
7000	3094	3087	3166	2514	2348	2397	7580	7739	7769	6/6	6/6	
7500	3294	3287	3366	2714	2548	2597	8080	8237	8269	6/6	6/6	

Technische Daten nach VDI 2198

Kennzeichen	Beschreibung	Einheit	Jungheinrich			
			DFG 425	DFG 430	DFG 435	
1.1	Hersteller (Kurzbezeichnung)			Jungheinrich		
1.2	Typzeichen des Herstellers					
1.3	Antrieb			Diesel		
1.4	Bedienung Hand, Geh, Stand, Sitz, Kommissionierer			Sitz		
1.5	Tragfähigkeit/Last	Q t	2,5	3	3,5	
1.6	Lastschwerpunktstand	c mm		500		
1.8	Lastabstand	x mm	472	493	498	
1.9	Radstand	y mm	1650	1700	1780	
Gewichte	2.1	Eigengewicht	kg	3660	4190	4570
	2.2	Achslast mit Last vorn/hinten	kg	5480 / 680	6390 / 800	7170 / 900
	2.3	Achslast ohne Last vorn/hinten	kg	1510 / 2150	1640 / 2550	1710 / 2860
Räder/Fahrwerk	3.1	Bereifung		LUFT		
	3.2	Reifengröße, vorn	mm	7.00-12	27x10-12	27x10-12
	3.3	Reifengröße, hinten	mm	6.00x9	6.50x10	6.50x10
	3.5	Räder, Anzahl vorn/hinten (x = angetrieben)		2x/2		
	3.6	Spurweite, vorn	b ₁₀ mm	990	1034	1034
	3.7	Spurweite, hinten	b ₁₁ mm		940	
	Grundabmessungen	4.1	Neigung Hubgerüst/Gabelträger vor/zurück	α/β °		6/8
4.2		Höhe Hubgerüst (eingefahren)	h ₁ mm	2129	2122	2201
4.3		Freihub	h ₂ mm		150	
4.4		Hub	h ₃ mm		2900	
4.5		Höhe Hubgerüst ausgefahren	h ₄ mm	3502	3659	3689
4.7		Höhe Schutzdach (Kabine)	h ₆ mm	2175	2180	2180
4.8		Sitzhöhe/Standhöhe	h ₇ mm	1130	1135	1135
4.12		Kupplungshöhe	h ₁₀ mm	420	430	430
4.19		Gesamtlänge	l ₁ mm	3617	3768	3863
4.20		Länge einschl. Gabelrücken	l ₂ mm	2567	2718	2813
4.21		Gesamtbreite	b ₁ /b ₂ mm	1192	1296	1296
4.22		Gabelzinkenmaße	s/e/l mm	40 / 100 / 1050	45 / 125 / 1050	50 / 125 / 1050
4.23		Gabelträger ISO 2328, Klasse/Typ A, B		2A	3A	3A
4.24		Gabelträgerbreite	b ₃ mm		1120	
4.31		Bodenfreiheit mit Last unter Hubgerüst	m ₁ mm	106	104	131
4.32		Bodenfreiheit Mitte Radstand	m ₂ mm	141	155	153
4.33	Arbeitsgangbreite bei Palette 1000 x 1200 quer	Ast mm	3987	4133	4248	
4.34	Arbeitsgangbreite bei Palette 800 x 1200 längs	Ast mm	4187	4333	4448	
4.35	Wenderadius	W _a mm	2315	2440	2550	
4.36	Kleinster Drehpunktstand	b ₁₃ mm	720	730	750	
Leistungsdaten	5.1	Fahrgeschwindigkeit mit/ohne Last	km/h	17 / 18		
	5.2	Hubgeschwindigkeit mit/ohne Last	m/s	0,55 / 0,57	0,58 / 0,6	0,48 / 0,5
	5.3	Senkgeschwindigkeit mit/ohne Last	m/s	0,55 / 0,55		
	5.5	Zugkraft mit/ohne Last	N	18000		
	5.7	Steigfähigkeit mit/ohne Last	%	24 / 27	20 / 26	18 / 24
	5.9.2	Beschleunigungszeit mit/ohne Last auf 15 m	S	5,4 / 4,8	5,6 / 4,8	5,8 / 5
	5.10	Betriebsbremse		hydraulisch		
5.11	Parkbremse		hydraulisch			
Verbrennungsmotor	7.1	Motorhersteller/Typ		Kubota V2403-M-T		
	7.2	Motorleistung nach ISO 1585	kW	36,5		
	7.3	Nennrehzahl	/min	2200		
	7.4	Zylinderzahl		4		
	7.4.1	Hubraum	cm ³	2434		
	7.5	Kraftstoffverbrauch nach VDI-Zyklus	l/h	3,2	3,7	3,9
Sonst.	8.1	Art der Fahrsteuerung		hydrodynamisch		
	8.2	Arbeitsdruck für Anbaugeräte	bar	210		
	8.3	Ölstrom für Anbaugeräte	l/min	40		
	8.4	Schalldruckpegel nach EN 12053, Fahrerohr	dB (A)	82		
	8.5	Anhängerkupplung, Art/Typ DIN		Bolzen		
	8.6	Lenkung		hydraulisch		

Technische Daten nach VDI 2198

Kennzeichen	Beschreibung	Einheit	Jungheinrich			
			TFG 425	TFG 430	TFG 435	
1.1	Hersteller (Kurzbezeichnung)			Jungheinrich		
1.2	Typzeichen des Herstellers					
1.3	Antrieb			Treibgas		
1.4	Bedienung Hand, Geh, Stand, Sitz, Kommissionierer			Sitz		
1.5	Tragfähigkeit/Last	Q t	2,5	3	3,5	
1.6	Lastschwerpunktstand	c mm		500		
1.8	Lastabstand	x mm	472	493	498	
1.9	Radstand	y mm	1650	1700	1780	
Gewichte	2.1	Eigengewicht	kg	3640	4170	4550
	2.2	Achslast mit Last vorn/hinten	kg	5460 / 680	6370 / 800	7150 / 900
	2.3	Achslast ohne Last vorn/hinten	kg	1490 / 2150	1630 / 2540	1700 / 2850
Räder/Fahrwerk	3.1	Bereifung		LUFT		
	3.2	Reifengröße, vorn	mm	7.00-12	27x10-12	27x10-12
	3.3	Reifengröße, hinten	mm	6.00x9	6.50x10	6.50x10
	3.5	Räder, Anzahl vorn/hinten (x = angetrieben)		2x/2		
	3.6	Spurweite, vorn	b ₁₀ mm	990	1034	1034
	3.7	Spurweite, hinten	b ₁₁ mm		940	
	Grundabmessungen	4.1	Neigung Hubgerüst/Gabelträger vor/zurück	α/β °		6/8
4.2		Höhe Hubgerüst (eingefahren)	h ₁ mm	2129	2122	2201
4.3		Freihub	h ₂ mm		150	
4.4		Hub	h ₃ mm		2900	
4.5		Höhe Hubgerüst ausgefahren	h ₄ mm	3502	3659	3689
4.7		Höhe Schutzdach (Kabine)	h ₆ mm	2175	2180	2180
4.8		Sitzhöhe/Standhöhe	h ₇ mm	1130	1135	1135
4.12		Kupplungshöhe	h ₁₀ mm	420	430	430
4.19		Gesamtlänge	l ₁ mm	3617	3768	3863
4.20		Länge einschl. Gabelrücken	l ₂ mm	2567	2718	2813
4.21		Gesamtbreite	b ₁ /b ₂ mm	1192	1296	1296
4.22		Gabelzinkenmaße	s/e/l mm	40 / 100 / 1050	45 / 125 / 1050	50 / 125 / 1050
4.23		Gabelträger ISO 2328, Klasse/Typ A, B		2A	3A	3A
4.24		Gabelträgerbreite	b ₃ mm		1120	
4.31		Bodenfreiheit mit Last unter Hubgerüst	m ₁ mm	106	104	131
4.32		Bodenfreiheit Mitte Radstand	m ₂ mm	141	155	153
4.33	Arbeitsgangbreite bei Palette 1000 x 1200 quer	Ast mm	3987	4133	4248	
4.34	Arbeitsgangbreite bei Palette 800 x 1200 längs	Ast mm	4187	4333	4448	
4.35	Wenderadius	W _a mm	2315	2440	2550	
4.36	Kleinster Drehpunktstand	b ₁₃ mm	720	730	750	
Leistungsdaten	5.1	Fahrgeschwindigkeit mit/ohne Last	km/h	18 / 19		
	5.2	Hubgeschwindigkeit mit/ohne Last	m/s	0,58 / 0,6	0,59 / 0,61	0,5 / 0,52
	5.3	Senkgeschwindigkeit mit/ohne Last	m/s	0,55 / 0,55		
	5.5	Zugkraft mit/ohne Last	N	17000		
	5.7	Steigfähigkeit mit/ohne Last	%	23 / 27	20 / 26	17 / 24
	5.9.2	Beschleunigungszeit mit/ohne Last auf 15 m	S	5,7 / 5	6,2 / 5,4	6,5 / 5,6
	5.10	Betriebsbremse		hydraulisch		
5.11	Parkbremse		hydraulisch			
Verbrennungsmotor	7.1	Motorhersteller/Typ		Kubota WG2503-L		
	7.2	Motorleistung nach ISO 1585	kW	36,5		
	7.3	Nennrehzahl	/min	2200		
	7.4	Zylinderzahl		4		
	7.4.1	Hubraum	cm ³	2491		
	7.5.1	Kraftstoffverbrauch nach VDI-Zyklus	kg/h	3,2	3,8	4,3
Sonst.	8.1	Art der Fahrsteuerung		hydrodynamisch		
	8.2	Arbeitsdruck für Anbaugeräte	bar	210		
	8.3	Ölstrom für Anbaugeräte	l/min	40		
	8.4	Schalldruckpegel nach EN 12053, Fahrerohr	dB (A)	82		
	8.5	Anhängerkupplung, Art/Typ DIN		Bolzen		
	8.6	Lenkung		hydraulisch		

DFG/TFG 425/430/435



Standardlieferumfang:

- Handgriff an der A-Säule.
- Strebendach.
- Bedarfsgesteuerte hydraulische Lenkung in Load Sensing Technik.
- Lenksäule in der Neigung einstellbar.
- Fahrtrichtungsschalter an der Lenksäule.
- Mechanische Einzelhebel an der Pultwand.
- Display mit blendfreier Anzeige für Betriebsstunden und Tankinhalt. Kontrollleuchten für Motoröldruck, Kühlmitteltemperatur, Batterieladung, Parkbremse, Getriebeöltemperatur, Bremsflüssigkeitsstand, Neutralanzeige, Kraftstoffreserve (Diesel), Vorglühen (Diesel) und Wasser im Dieselfilter.
- Akustische Warnung für zu hohe Kühlmittelübertemperatur.
- MSG20-Kunstledersitz mit Automatikbeckengurt und mechanischer Federung. Einstellmöglichkeiten: Längsverstellung, Neigung der Rückenlehne, Gewichtseinstellung (bis 130 kg).
- Alltagstaugliche Ablagen, Getränkehalter.
- Geräusch- und Schwingungsreduzierende Gummi-Bodenmatte.
- Automobilkonforme Pedalanordnung.
- Nasslamellenbremse mit elektrisch betätigter Parkbremse.
- Zwei Halogenscheinwerfer vorn und zwei Brems-/Rückleuchten am Heckgewicht.
- Hydraulisches Regelventil in Load Sensing Technik.
- Vollstrom-Hydraulikölfilterung mit Saug- und Rücklauffilterung für höchste Ölrinheit.
- Luftfilter mit integriertem Zyklonabscheider.
- Ölkühler für Wandler- und Getriebeöl.
- Geschlossenes Kühlsystem (Drucksystem).
- Anhängerkupplung (Deichselaufnahme) mit Rangierdorn am Gegengewicht.
- Unterbodenabdeckung.

Vorteile nutzen

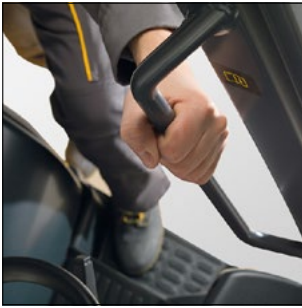

Aufstieg über eine tiefe, breite Trittstufe. Großer, stabiler mit dem Fahrerschutzdachverschweißter Haltegriff.



Display im Blickbereich des Fahrers.



Automobilkonforme Pedalanordnung mit rutschhemmender Oberfläche.



Beste Sicht auf die Last durch sichtoptimiertes Hubmastkonzept.

Leistungsstarkes und effizientes Antriebskonzept

- In harten Baumaschineneinsätzen bewährte Industrie-Motoren von Kubota in Diesel- und Treibgasausführung.
- Robuste und moderne Motoren. Ausgelegt auf Langlebigkeit, hohe Belastbarkeit und Zuverlässigkeit.
- Hohes Drehmoment bei niedrigen Drehzahlen.
- Motorsteuerung über schräg verzahnte Stirnräder.
- Motoren mit geringen Schadstoffemissionen (Dieselmotoren gemäß Richtlinie 97/68/ EG Stufe 3 A).

Ergonomischer Fahrerplatz

- Beste Sicht in alle Richtungen durch sichtoptimiertes Dach-, Heck- und Pultwanddesign.
- Aufstieg über eine tiefe, breite Trittstufe. Die Trittstufe ist speziell von der Sitzposition aus gut sichtbar.
- Großer, stabiler und mit dem Fahrerschutzdach verschweißter Haltegriff.
- Großzügige Knie- und Beinfreiheit durch schmale und zusätzlich leicht verstellbare Lenksäule.
- Nach links versetztes, handliches Lenkrad.
- Leichtes Arbeiten durch hydraulische Servolenkung.
- Großer, ebener Fußraum mit schwingungsabsorbierender Fußmatte.
- Robuste, auch mit Handschuhen leicht und präzise zu bewegende Hydraulikhebel.
- Komfortabler Fahrersitz mit hohem Federungskomfort und vielfältigen Einstellmöglichkeiten.
- Display und Schalter für Zusatzeinrichtungen (z. B. Beleuchtung und Scheibenwischer) sind optimal im Blick- bzw. Griffbereich des Fahrers angeordnet.
- Vielfältige Ablagemöglichkeiten wie z. B. Becherhalter, Dokumentenklammer und Kleinteileablage.
- Elektrisch betätigte Parkbremse, Bedienung einfach per Knopfdruck. Ohne störenden Handhebel im Knie- und Aufstiegsbereich.
- Automobilkonforme Pedalanordnung mit rutschhemmender Oberfläche.

Hubgerüst und Hydraulik

- Ein-/Ausfahrdämpfung im Bereich der Hubgerüst-Übergänge.
- Hohe Resttragfähigkeit auch in großen Hubhöhen.
- Beste Sicht auf die Last durch sichtoptimiertes Hubmastkonzept.
- Kompakte Profilschachtelung.
- Sichtoptimierte Schlauchführung.
- Sichtfenster in der Freihubzylinder- Traverse erleichtern das Arbeiten in höheren Regalebenen.
- Hydraulisches Regelventil in Load Sensing Technologie. Durch das niedrigere Druckniveau senkt das Load Sensing System den Energieverbrauch und verlangsamt gleichzeitig die Alterung des Öls.

Jungheinrich-Antriebsachse mit wartungsfreier Nasslamellenbremse

- Achskonzept mit optimiertem Wirkungsgrad für geringen Verbrauch.
- Das in Öl laufende Reibbremssystem ist weitgehend wartungsfrei. Es entstehen praktisch keine Servicekosten (im Vergleich zum herkömmlichen Trommelbremssystem).
- Keinerlei Beeinträchtigung der Bremswirkung infolge von Umwelteinflüssen oder servicebedingten Standzeiten durch gekapselte Bauweise.

Entkoppelter Antriebsstrang

- Verbesserung des Fahrkomforts und Reduktion der Humanschwingungen auf ein Minimum durch:
- Vierfach auf Dämpfungselementen gelagerter Antriebseinheit.
 - Gelenkwellenkombination mit Kreuzgelenken.

Geschlossenes Hochleistungs-Kühlsystem mit Kombikühler

- Kombikühler in Vollaluminium-Ausführung für Motorkühlmittel, Wandler und Getriebeöl – ohne störanfällige Sammelkästen aus Kunststoff.
- Leichte Reinigung durch vertikale Anordnung der Kühlelemente für Motorkühlmittel, Wandler und Getriebeöl.
- Keine Kühlmittel-Verdampfung durch vollständig geschlossenes System.

- Zuverlässiges Arbeiten ohne jegliche Leistungseinbußen auch bei höheren Umgebungstemperaturen.

Einfach zu Warten und zu reparieren

- Optimaler Zugang zum Motorenraum durch 90-Grad-Öffnungswinkel und L-förmige Haube.
- Seitenteile und Bodenplatte einfach werkzeuglos abnehmbar.
- Hohe Geräteverfügbarkeit durch einfache, schnelle und kostengünstige Wartung – ohne Expertenwissen.
- Verwendung von robusten, hochwertigen Komponenten.
- Keine fahrzeugspezifischen Diagnosetools mit spezieller Software notwendig.
- Groß dimensionierte Kraftstofffilter mit Wasserabscheider.
- Ölwechselintervall von 500 Betriebsstunden.

Sichere, hochbelastbare elektrische Ausrüstung

- Spritzwassergeschützte Elektrik, Stecker und Anschlüsse.
- Jederzeit einfach erreichbarer, kompakter Sicherungskasten an der Pultwand im Fahrerraum.

Hoch angelenkte Jungheinrich-Pendelachse für hohe passive Sicherheit

Der nach oben verlagerte Drehpunkt der Lenkachse gewährleistet auch bei dynamischer Fahrt eine hohe Fahrstabilität durch reduzierte Pendelbewegungen. Durch die Beachtung einfachster physikalischer Gesetzmäßigkeiten wird so die Kippgefahr minimiert. Ohne den zusätzlichen Einsatz von elektronischen Assistenzsystemen.

Optimiertes Gegengewichtsdesign

- Das Gegengewichtsdesign bewirkt eine Verlagerung des Schwerpunktes nach unten und vorne.
- Der Eigenschwerpunkt liegt tief und physikalisch optimal zwischen den Achsen.

Komfort-Zusatzausstattungen in verschiedenen Varianten (optional)

- Front- und Heckscheibe aus Einscheiben-Sicherheitsglas.

Vorteile nutzen



Einfache, schnelle und kostengünstige Wartung.



Seitenteile einfach, werkzeuglos abnehmbar.



Elektrisch betätigte Parkbremse, Bedienung einfach per Knopfdruck.



Heizung inklusive Luftausströmer für Frontscheibe.

- Dachscheibe aus Verbund-Sicherheitsglas.
- Heizbare Heckscheibe (mit vertikalem Schiebefenster).
- Scheibenwischer und Scheibenwaschanlage für Front und Heckscheibe.
- Stahltüren mit Schiebefenstern.
- Heizung inkl. Luftausströmer für Frontscheibe.
- Panorama-Innenspiegel.
- Außenspiegel links und rechts.

- Armlehne.
- Komfortsitze in Stoff- oder Kunstleder Ausführung.

Nutzen Sie unsere typischen Sicherheits- und Umweltvorteile zu Ihrem Vorteil:

- Automatische Hydraulik- und Fahrsperrung nach Verlassen des Sitzes. Das Neigen, Heben, Senken und Fahren ist nur bei belegtem Sitz möglich.

- Akustisches Warnsignal bei Verlassen des Fahrersitzes, wenn vorher die Feststellbremse nicht aktiviert wurde.
- Automatische Neutralstellung des Getriebes, sobald der Fahrer den Stapler nach Betätigung des Fahrtrichtungsschalters verlässt.
- Alle Dieselmotoren erfüllen die in der EU vorgeschriebene Abgasstufe 3a.

Jungheinrich Austria Vertriebsges.m.b.H.

Slamastraße 41
1230 Wien
Telefon +43 (0) 50 61409
Fax +43 (0) 50 61409-3000

office@jungheinrich.at
www.jungheinrich.at

Zertifiziert sind unsere Produktionswerke in Norderstedt und Moosburg. **ISO 9001**
ISO 14001

Jungheinrich Flurförderzeuge entsprechen den europäischen Sicherheitsanforderungen.



JUNGHEINRICH
Machines. Ideas. Solutions.